

УТВЕРЖДЕН:

Председатель Совета директоров КХЛ

 В.А. Фетисов

« 03 » июля 2009 г.

 Президент КХЛ
А.И. Медведев

« 01 » июля 2009 г.

Технический регламент КХЛ Сезон 2009-2010 гг.

г. Москва, 2009 г.

СОДЕРЖАНИЕ

ТЕРМИНЫ, ОПРЕДЕЛЕНИЯ И СОКРАЩЕНИЯ.....	3
Глава 1. Требования к спортооружениям	6
Статья 1. Общие требования к спортооружениям.....	6
Статья 2. Количество индивидуальных зрительских мест на спортооружениях	7
Статья 3. Требования по оснащению спортооружений	8
Глава 2. Обеспечение безопасности	16
Статья 4. Общие положения по обеспечению безопасности	16
Статья 5. Ответственность за обеспечение безопасности	16
Статья 6. Организация обеспечения безопасности при проведении матчей Чемпионата	18
Статья 7. Матчи повышенной степени риска.....	19
Глава 3. Болельщики (Зрители).....	20
Статья 8. Ответственность.....	20
Статья 9. Требования к Клубам по работе с болельщиками (зрителями).....	20
Статья 10. «Гостевой» сектор.....	21
Статья 11. Атрибутика, средства поддержки	22
Статья 12. Билетная программа	24
Приложение № 1. Акт соответствия спортооружения	26
Приложение № 2. Акт готовности спортооружения	35
Приложение № 3. Протокол оперативно-технического осмотра	37
Приложение № 4. Инструкция по применению удостоверений	39
Приложение № 5. Схемы изображения и расположения камер системы "видео-гол"	41
Приложение № 6. Правила поведения в спортооружении.....	44

ТЕРМИНЫ, ОПРЕДЕЛЕНИЯ И СОКРАЩЕНИЯ

Далее в тексте настоящего Регламента и применительно к содержанию его положений используются следующие термины, определения и сокращения:

ЧЕМПИОНАТ	Сокращенное наименование Чемпионата Континентальной хоккейной лиги - Открытого Чемпионата России по хоккею.
ИИХФ	Сокращенное наименование Международной федерации хоккея на льду.
ФХР	Сокращенное наименование Общероссийской общественной организации «Федерация хоккея России».
ЛИГА или КХЛ	Сокращенное наименование Автономной некоммерческой организации «Континентальная хоккейная лига», осуществляющей проведение Чемпионата Континентальной хоккейной лиги - Открытого Чемпионата России по хоккею.
ДЕПАРТАМЕНТ ПРОВЕДЕНИЯ СОРЕВНОВАНИЙ	Структурное подразделение Лиги, осуществляющее организацию, контроль и оперативное управление проведением соревнований.
ДЕПАРТАМЕНТ БЕЗОПАСНОСТИ	Структурное подразделение Лиги, осуществляющее организацию системы безопасности при проведении Чемпионата Континентальной хоккейной лиги - Открытого Чемпионата России по хоккею.
ДЕПАРТАМЕНТ СУДЕЙСТВА	Структурное подразделение Лиги, обеспечивающее организацию квалифицированного судейства матчей, а также контроль его качества.
ООО «КХЛ-МАРКЕТИНГ»	Сокращенное наименование Общества с ограниченной ответственностью «КХЛ-Маркетинг», осуществляющего контроль исполнения Регламента маркетинга и коммуникаций.
ХОККЕЙНЫЙ КЛУБ или КЛУБ	Юридическое лицо независимо от его организационно-правовой формы, осуществляющее деятельность в области хоккея в качестве основного вида деятельности, которое является членом Лиги, или заключившее с Лигой договор о присоединении.
МАТЧ	Хоккейный матч Чемпионата.
КЛУБ-«ХОЗЯИН»	Клуб Лиги, проводящий матч Чемпионата на спортооружении, собственником которого, арендатором или пользователем он является.

КЛУБ-«ГОСТЬ»	Клуб Лиги, проводящий матч на спортооружении Клуба-«хозяина».
ОСНОВНАЯ КОМАНДА	Первая команда Клуба, принимающая участие в Чемпионате.
МОЛОДЕЖНАЯ КОМАНДА	Команда Клуба, принимающая участие в соревнованиях Молодежной хоккейной лиги.
СПОРТСООРУЖЕНИЕ	Дворец спорта или иная крытая ледовая арена с трибунами для зрителей, соответствующая Правилам игры в хоккей, положениям настоящего Регламента и требованиям «Положения ИИХФ о проведении соревнований по хоккею».
СИСТЕМА «ВИДЕО-ГОЛ»	Система технических средств, применяемых для записи и просмотра спорных ситуаций, связанных со взятием ворот.
ПРОФЕССИОНАЛЬНЫЙ ХОККЕИСТ или ХОККЕИСТ	Профессиональный спортсмен, основным видом деятельности которого является игра в хоккей в составах хоккейных команд на основании контракта с Клубом, и получающий от Клуба заработную плату и иное денежное вознаграждение.
ХОККЕЙНАЯ ШКОЛА	Юридическое лицо любой организационно-правовой формы или структурное подразделение Клуба, осуществляющее на основании действующего законодательства Российской Федерации обучение хоккею детей и юношей.
ПРАВИЛА ИГРЫ В ХОККЕЙ	«Официальная книга правил ИИХФ 2006-2010», утвержденная на Конгрессе ИИХФ в мае 2006 года.
СУДЬЯ	Официальное лицо, назначенное Департаментом судейства для обслуживания хоккейного матча, с которым Лига заключила соответствующий договор.
ИНСПЕКТОР МАТЧА	Официальное лицо, назначенное Департаментом судейства для инспектирования хоккейного матча.
КОМИССАР МАТЧА	Официальное лицо, назначенное Департаментом проведения соревнований для непосредственной организации и осуществления контроля проведения матчей Чемпионата.
ОФИЦИАЛЬНЫЙ ПРОТОКОЛ МАТЧА	Официальный документ установленной формы, подписанный тренерами участвующих в хоккейном матче команд и главными судьями матча, фиксирующий количественно-качественные характеристики, особые замечания и результат матча.

ЗРИТЕЛЬ

Лицо, находящееся в спортооружении в целях просмотра матча Чемпионата.

БОЛЕЛЬЩИК

Лицо, находящееся в спортооружении в целях просмотра матча, а также открыто демонстрирующее свои симпатии к определенному Клубу во время проведения матча Чемпионата, до его начала и после окончания, как на территории спортооружения, так и вне ее.

ФАНАТ

Организованный болельщик, связанный групповыми интересами с болельщиками своего Клуба и фанатским движением.

ГОСТЕВОЙ» СЕКТОР

Часть трибун спортооружения, где отдельно от остальных зрителей и болельщиков размещаются болельщики Клуба – «гостя».

ГЛАВА 1. ТРЕБОВАНИЯ К СПОРТСООРУЖЕНИЯМ.

Статья 1. Общие требования к спортооружениям

1. К участию в Чемпионате допускаются команды Клубов, спортооружения для проведения «домашних» матчей которых удовлетворяют требованиям настоящего Регламента.
2. Спортооружения, предназначенные для проведения матчей Чемпионата, должны быть приняты в эксплуатацию государственной комиссией до даты начала Чемпионата по акту приемки законченного строительством спортооружения и соответствовать требованиям Правил игры в хоккей.
3. Спортооружения, предназначенные для проведения матчей Чемпионата, должны иметь зарегистрированный в органе государственного управления физической культурой и спортом соответствующего субъекта Российской Федерации паспорт согласно типовой форме, утвержденной приказом Государственного комитета Российской Федерации по физической культуре и туризму от 08.04.1996 № 117. Спортооружения, предназначенные для проведения «домашних» матчей Чемпионата зарубежными клубами КХЛ, должны иметь паспорт спортооружения или документ, его заменяющий, зарегистрированный в соответствии с национальным законодательством.
4. Права собственности в отношении спортооружений, предназначенных для проведения матчей Чемпионата, должны быть зарегистрированы в едином государственном реестре прав на недвижимое имущество и сделок с ним до даты начала Чемпионата. Зарубежные спортооружения должны иметь зарегистрированные документы о правах собственности, соответствующие национальному законодательству.
5. Коллектив сотрудников, обеспечивающих работу соответствующих служб спортооружения, до 01 августа 2009 года должен быть под роспись ознакомлен со следующими документами (только для российских клубов):
 - а) Приказом Комитета Российской Федерации по физической культуре от 01.04.1993 № 44 «Об обеспечении безопасности и профилактики травматизма при занятиях физической культурой и спортом»;
 - б) Приказом Комитета по физической культуре и спорту при Совете Министров СССР от 17.10.1983 № 786 «О введении в действие «Положения о мерах по обеспечению общественного порядка и безопасности, а также эвакуации и оповещения участников и зрителей при проведении массовых спортивных мероприятий».
6. Соблюдение требований указанных нормативных актов должно обеспечиваться администрацией спортооружения при проведении любых матчей и иных мероприятий Чемпионата.
7. Каждое спортооружение, предназначенное для проведения матчей Чемпионата, должно до 01 августа 2009 года получить акт специализированной комиссии о

пригодности sportсооружения к эксплуатации. В указанном акте, помимо прочего, должны быть отражены заключения комиссии по вопросам надежности и устойчивости строительных конструкций и технических систем, соответствия установленным нормативам путей эвакуации зрителей, обеспечения взрывопожарной безопасности, спортивно-технологических условий проведения матчей.

8. Каждое sportсооружение, предназначенное для проведения матчей Чемпионата, должно до 03 сентября 2009 года получить акт соответствия sportсооружения требованиям Регламента, подписанный руководителем sportсооружения, руководителем Клуба, уполномоченными представителями Лиги и телевизионного партнера Чемпионата (Приложение № 1).

9. Не менее чем за 4 часа до начала матча оформляется акт готовности спортивного сооружения к матчу Чемпионата (Приложение №2). Не менее чем за 1 час до начала матча оформляется и предъявляется главному судье протокол оперативно - технического осмотра (Приложение №3).

Статья 2. Количество индивидуальных зрительских мест на sportсооружениях

1. Количество индивидуальных зрительских мест на sportсооружении должно составлять не менее 5500 (пяти тысяч пятисот).

2. Клубам, которые базируются в городах с населением менее ста тысяч человек, разрешается проведение матчей Чемпионата на sportсооружениях менее 5500 зрительских мест, но в полном объеме отвечающих остальным требованиям к sportсооружениям, предъявляемым настоящим Регламентом.

3. ООО «Хоккейный клуб «Лада» (г. Тольятти) для участия в Чемпионате сезона 2009-2010 годов должен в срок до 31 июля 2009 г. предоставить в качестве дополнительной финансовой гарантии Договор поручительства ОАО «АвтоВАЗ» по векселю от 31.07.2008 г. на сумму 50 000 000 (пятьдесят миллионов) рублей. К Договору поручительства должны быть приложены документы, официально подтверждающие полномочия подписавших его лиц. В случае неисполнения вышеуказанных условий по обеспечению векселя Клуб должен внести залоговую сумму в размере 50 000 000 (пятьдесят миллионов) рублей. Указанная сумма возвращается Клубу, если к 01 августа 2010 года в городе Тольятти будет построен и введен в эксплуатацию новый ледовый дворец. В случае, если до 01 августа 2010 года в городе Тольятти не будет построен и введен в эксплуатацию новый ледовый дворец, имеющий не менее 5500 (пяти тысяч пятисот) индивидуальных зрительских мест, ООО «Хоккейный клуб «Лада» (г. Тольятти) не допускается к участию в Чемпионате сезона 2010-2011 годов, и залоговая сумма Клубу не возвращается.

4. ГККП «Хоккейный клуб «Барыс» (г. Астана, Республика Казахстан) в сезонах 2009-2010 и 2010-2011 годов разрешается проводить домашние матчи на sportсооружении вместимостью менее 5500 зрительских мест. В сезоне 2011-2012 годов ГККП «Хоккейный

клуб «Барыс» должен проводить домашние матчи на спортооружении, полностью соответствующем требованиям Регламента. Если к сезону 2011-2012 годов ГККП «Хоккейный клуб «Барыс» не будет иметь возможность проводить домашние матчи на спортооружении, соответствующем в полном объеме требованиям Регламента, то ГККП «Хоккейный клуб «Барыс» (г. Астана, Республика Казахстан) не будет допущен к участию в Чемпионате КХЛ 2011-2012 годов.

5. АНО «Хоккейный клуб «Автомобилист» город Екатеринбург» до 01 сентября 2009 года должен привести в соответствие требованиям Регламента количество зрительских мест (не менее 5500) на спортооружении, где Клуб будет проводить «домашние» матчи.

6. ЗАО «Хоккейный клуб «Динамо» - Минск (Республика Беларусь) в сезоне 2009-2010 годов разрешается проводить домашние матчи на спортооружении вместимостью менее 5500 зрительских мест до 31 декабря 2009 года (даты ввода в эксплуатацию нового ледового дворца).

Статья 3. Требования по оснащению спортооружений

1. Каждое спортооружение, предназначенное для проведения матчей Чемпионата, должно иметь:

1.1. хоккейную площадку, оборудованную согласно Правилам игры в хоккей, и имеющую:

а) ворота с эластичными фиксаторами и мини-видеокамерами внутри ворот в защитных кожухах;

б) ограждение из защитного стекла;

в) защитный экран или козырек из защитного стекла, отделяющий хоккеистов на скамейках запасных и штрафников от зрителей. Высота защитного экрана или конструкция козырька должна обеспечить невозможность попадания брошенных с трибун предметов в зоны скамеек запасных игроков, оштрафованных игроков и бригады судей;

г) защитные стекла, расположенные между скамейками запасных обеих команд (если расстояние между скамейками запасных менее 4 метров);

д) ограждение из сетки поверх защитного стекла, отделяющее зрителей, находящихся за воротами, от хоккейной площадки;

е) защитное стекло на бортах хоккейной площадки;

ж) травмобезопасную накладку по периметру борта, расположенную со стороны игровой площадки и установленную на стыке верхнего края борта с защитным стеклом для бортовых систем, имеющих полку шириной более 40 мм;

з) качественную ледовую поверхность с четко видимой официальной разметкой (согласно Правилам игры в хоккей);

1.2. не менее двух льдоуборочных комбайнов, отвечающих современным техническим требованиям, с обязательным техническим обслуживанием, проведенным до начала сезона;

1.3. информационное табло, соответствующее Правилам игры в хоккей;

1.4. не менее двух раздевалок для хоккеистов, оборудованных удобной мебелью (стульями, столами, вешалками, зеркалами, медицинскими кушетками, хронометрами обратного отсчета времени и т.д.), достаточным количеством электрических розеток, вентиляционной системой и макетами хоккейного поля. Площадь каждой раздевалки должна быть не менее 70 кв.м., не включая дополнительные прилегающие помещения для размещения:

а) душевых кабинок (настенных смесителей), соответствующих действующим строительным нормам и правилам (минимум 5);

б) туалетных кабин (минимум 3);

в) комнаты для тренеров (площадью не менее 10 кв.м.);

г) массажной комнаты (площадью не менее 8 кв.м.), оборудованной двумя раскладными массажными столами;

д) сушилки для формы;

е) прачечной;

ж) помещения для хранения вещей;

з) специально оборудованного места (в непосредственной близости от раздевалки) для заточки коньков и проведения других технических процедур, оснащенного достаточным количеством электрических розеток и системой вытяжной вентиляции.

1.5. полы в спортивной зоне, выложенные специальным покрытием, предохраняющим коньки хоккеиста от повреждений;

1.6. удобное место на трибуне по центру ледовой площадки и условия для осуществления сотрудниками Клуба-«гостя» видеозаписи матчей, за исключением технических средств, необходимых для ее осуществления;

1.7. отдельную комнату достаточного размера для размещения 4 человек для главных и линейных судей матча, расположенную на максимально возможном удалении от раздевалок команд и оборудованную вентиляционной системой, душем, туалетом, удобной мебелью, вешалками, зеркалом, макетом хоккейного поля, телевизором,

DVD-проигрывателем, хронометром обратного отсчета времени. По запросу главного судьи Клуб обязан предоставить возможность просмотреть запись матча, в том числе запись с камер системы «видео-гол» по окончании матча;

1.8. комнату для размещения бригады судей и оформления официального протокола матча, оборудованную ноутбуком, принтером, доступом в Интернет и средствами связи для отправки официального протокола матча по факсу в Лигу;

1.9. рабочее место для ведения прямых трансляций через Интернет, расположенное не далее 20 м от режиссера телетрансляции, оборудованное персональным компьютером, организованным доступом в Интернет с исходящей скоростью канала не менее 1 Мбит/с с реальным IP-адресом или выделенным каналом прямого доступа в Интернет и прямым телефонным номером. Технические параметры подключения к Интернету должны быть сообщены IT-специалистам КХЛ минимум за три рабочих дня до проведения матча;

1.10. место для установки оборудования по обеспечению видеотрансляции матча на интернет-сайте КХЛ;

1.11. рабочие места (не менее трех) для сотрудников статистических бригад, расположенные в районе верхней части центральных секторов трибун со стороны скамейки запасных, оборудованные рабочими столами, тремя персональными компьютерами, выходом в Интернет, электрическими розетками. Обязательно наличие резервных каналов связи для выхода в Интернет. Изменение расположения рабочих мест сотрудников статистических бригад в течение сезона не допускается;

1.12. места для размещения дежурного медперсонала и двух автомашин «скорой помощи» на все время проведения матча. Места для размещения дежурного медицинского персонала должны быть расположены в непосредственной близости от хоккейной площадки. Медицинский персонал должен находиться в указанных местах с момента выхода хоккеистов на предматчевую разминку и до окончания матча. Врачи команд «хозяев» и «гостей» должны быть своевременно информированы о месте размещения дежурного медицинского персонала и автомашин «скорой помощи», а также о месте расположения пункта первой медицинской помощи;

1.13. пункт первой медицинской помощи:

- а) находящийся в месте, легко доступном для зрителей и бригад «скорой помощи»;
- б) имеющий двери и проходы достаточной ширины для проноса носилок или перевоза кресел-каталок;
- в) имеющий яркое освещение, вентиляцию, отопление, систему кондиционирования воздуха, электрические розетки, горячее и холодное

водоснабжение, питьевую воду, умывальник и туалет, внутреннюю и внешнюю телефонную связь;

г) имеющий медицинскую кушетку, стол для врача, стулья, шкафы для медикаментов, кислородное оборудование, носилки, одеяла, подушки и средства первой медицинской помощи, включая дефибриллятор и аппарат искусственной вентиляции легких, а также места для их хранения.

д) имеющий квалифицированный медицинский персонал;

1.14. четкие указатели движения к месту расположения пункта первой медицинской помощи, позволяющие из любого места на спортсооружении самым кратчайшим способом попасть в пункт первой медицинской помощи;

1.15. помещение для проведения допинг-контроля, расположенное в непосредственной близости к хоккейной площадке и раздевалкам хоккеистов, оборудованное согласно Медицинским правилам ИИХФ, соединенное с раздевалками резиновыми дорожками, имеющее условия для взятия проб у хоккеистов, подлежащих контролю. К помещению для проведения допинг-контроля не должны иметь доступ зрители и представители средств массовой информации;

1.16. места (не менее 5) и соответствующие проходы для лиц с ограниченными возможностями здоровья, а также оборудованную туалетную кабину для данной категории лиц;

1.17. доступ и проход по территории спортсооружения для владельцев служебных удостоверений Лиги в соответствии с Инструкцией по применению удостоверений КХЛ (Приложение № 4);

1.18. места для руководителей Лиги и ФХР, руководителей Клубов в случае получения предварительной заявки Лиги за сутки до начала матча;

1.19. отдельное помещение для работы представителей Лиги во время проведения матча, оборудованное телефоном, факсом, ксероксом и двумя компьютерами с принтерами, телевизором с прямой трансляцией матча. Компьютеры должны быть обеспечены доступом в Интернет;

1.20. отдельную комнату для судьи видеоповторов, инспектора матча и технического работника Клуба, расположенную на верхнем ярусе спортсооружения и оборудованную необходимыми техническими средствами для записи и просмотра матча и спорных моментов, имеющую двустороннюю телефонную связь с судейским столиком для взаимодействия с главным судьей матча. Видеосигнал от телевизионных (при условии телевизионной трансляции) камер и системы «видео-гол» должен быть передан в указанную комнату для получения всей видеoinформации о спорном моменте;

1.21. систему «видео-гол», установленную в комнате судьи видеоповторов для просмотра спорных ситуаций, связанных со взятием ворот, а также видеокамеры, расположенные в воротах, за воротами и над воротами с выходом сигнала (картинки) на видеомонитор. Система «видео-гол» должна:

а) обеспечивать прием видеоинформации от двух хоккейных ворот и использовать цветные видеокамеры для полного обзора площади ворот камерами в воротах, за воротами и над воротами. Камера в воротах устанавливается на задней вертикальной стойке ворот. Объектив должен находиться на высоте 25 см от поверхности льда. В обзор камеры должны попадать штанги, перекладины, верхние и нижние углы ворот, линия ворот. Камера за воротами устанавливается строго по центру за воротами на высоте 1,50 - 2 м от поверхности льда. В обзор камеры должны попадать ворота и участок хоккейной площадки вокруг ворот. Камера над воротами устанавливается над воротами под углом 15° относительно плоскости ворот, формируемое двумя боковыми штангами и перекладиной. В обзор камеры должны попадать ворота, площадь ворот и участок хоккейной площадки вокруг ворот. (Приложение № 5);

б) обеспечивать качество изображения, необходимое для просмотра и принятия решения о взятии ворот;

в) обеспечивать запись видеоинформации, получаемой с камер, на жесткий диск компьютера или DVD-диск;

г) обеспечивать судье видеоповторов матча с помощью специалиста Клуба-«хозяина» возможность произвольного просмотра видеозаписи и быстрое позиционирование по требуемым фрагментам (спорные моменты взятия ворот);

д) обеспечивать отдельную архивацию всех спорных моментов и запись всех видеофайлов на DVD-диски с обязательной отправкой в КХЛ в течение 24 часов после окончания матча;

е) обеспечивать бесперебойным электропитанием на время продолжительности каждого матча;

ж) обеспечивать надежную работу в триплексном режиме, когда одновременно происходит запись, наблюдение - просмотр каналов в реальном времени и воспроизведение записей из архива;

з) обеспечивать во время телевизионных трансляций матча подачу сигнала с телекамер на монитор в комнату судьи видеоповторов.

1.22. монитор, установленный на судейском столике с возможностью просмотра главным судьей видеомомента, передаваемого с помощью технического работника Клуба из комнаты судьи видеоповторов;

1.23. судейский столик, на котором должны быть установлены:

а) красный фонарь рекламной паузы с проблесковым маяком, закрепленный на вертикальной стойке высотой 1 м от уровня судейского столика с кнопкой управления, находящейся на столике;

б) оранжевый фонарь, находящийся на судейском столике с кнопкой управления, установленной в комнате судьи видеоповторов, сигнализирующий о том, что судье видеоповторов необходимо время для просмотра спорного момента;

1.24. отдельную видеокамеру, обеспечивающую панорамную запись матча без остановок, включая скамейки запасных и штрафников, начиная с выхода команд на разминку и заканчивая уходом команд с площадки по окончании матча. Запись должна храниться в Клубе в течение четырнадцати календарных дней после матча и предоставляться в Лигу по первому требованию;

1.25. пресс-центр для представителей СМИ, оборудованный телефонами (не менее трех) и факсимильным аппаратом, имеющими выход на междугороднюю связь, копировальным аппаратом, микрофонами (средствами громкой связи), компьютерами (не менее двух), подключенными к Интернету, местом для получения аккредитованными представителями СМИ информационных материалов;

1.26. средства беспроводного доступа в Интернет (WiFi) в рабочем состоянии в течение всего времени работы пресс-центра с предоставлением возможности бесплатного пользования для аккредитованных представителей СМИ;

1.27. не менее 30 мест на трибунах спортсооружения для аккредитованных представителей СМИ, из которых 15 мест должны быть оборудованы рабочими столами с электрическими розетками;

1.28. зал для пресс-конференций (со звукоизоляцией), позволяющий проводить пресс-конференции не менее чем для 30 человек;

1.29. смешанную зону для общения аккредитованных представителей СМИ с хоккеистами и тренерами команд, расположенную как можно ближе к раздевалкам команд-участниц. Смешанная зона должна быть достаточно большой для размещения всех заинтересованных представителей СМИ с легким доступом из медиазон;

1.30. места для работы аккредитованных фотографов по периметру хоккейной площадки за исключением зон, где зрительские места расположены вплотную к хоккейной площадке. Участки по периметру хоккейной площадки, выделенные фотографам для работы, должны быть отмечены надписями «ФОТО», размещенными на бортах со стороны трибун;

1.31. достаточное количество площадок для размещения телевизионных камер (минимум 12 мест) и мини-камер (минимум 4 места). Одна из площадок для мини-камеры должна находиться между скамейками запасных игроков обеих команд;

1.32. комментаторские позиции (не менее двух), расположенные в одной плоскости с показом на стороне расположения основных камер. На каждой комментаторской позиции должны быть предусмотрены места для двух человек, электрические розетки, освещение, телефон с междугородней связью, доступ в Интернет, ISDN линии для организации комментаторского канала;

1.33. оборудование, обеспечивающее передачу звука трансляции 1-2 комментаторскими каналами и минимум 3-мя интершумовыми подвесами над хоккейной площадкой (центр + 2 зоны);

1.34. площадки для ПТС и выносных передающих устройств (антенны, передатчики и т.д.) с возможностью подключения к стабильным и резервируемым системам питания;

1.35. подключение к резервной системе электроснабжения спортооружения следующих телевизионных зон:

- ПТС;

- мест установки камер;

- комментаторских позиций;

- смешанной зоны;

- телевизионной студии;

- места проведения пресс-конференций и интервью;

1.36. место для телевизионной студии по согласованию с ООО «КХЛ-Маркетинг»;

1.37. средний уровень горизонтальной освещенности хоккейной площадки на поверхности льда при проведении соревнований (режим «игра») без телевизионной трансляции $E_{гор.ср.}$ не менее 750 лк;

1.38. средний уровень вертикальной освещенности на высоте 1,5 метра над поверхностью льда хоккейной площадки по направлению к главной телевизионной камере при проведении соревнований с цветной телевизионной трансляцией $E_{верт.ср.}$ не менее 1500 лк, по направлению к второстепенным телевизионным камерам $E_{верт.ср}$ не менее 800 лк.;

1.39. коэффициент неравномерности вертикальной освещенности $E_{мин}/E_{ср}$ не менее 0,7 и $E_{мин}/E_{мах}$ не менее 0,5;

1.40. уровень вертикальной освещенности первых пяти рядов трибун при телевизионной цветной трансляции не менее 30 % от $E_{верт. ср.}$;

1.41. современные источники света с индексом цветопередачи Ra не менее 80 и цветовой температурой не менее 5600 К для освещения поверхности ледовой площадки;

1.42. исходящий канал доступа в Интернет должен обладать пропускной способностью не менее 1 Мбит/с для передачи сигнала видеотрансляции на сайт КХЛ, а также резервный канал доступа в Интернет на случай форс-мажорных обстоятельств с основными каналами;

1.43. освещение в режиме «игра» в течение 40 минут до начала матча для настройки видеосигнала телевизионных камер в соответствии с требованиями телевизионного партнера Лиги. В случае изменения освещенности хоккейной площадки при проведении предматчевых шоу и представлении составов команд, освещение должно быть выведено в режим «игра» не позднее, чем за две минуты до начала матча.

1.44. стационарные или выдвижные туннели (иные защитные конструкции, за исключением сетчатых), через которые осуществляется выход игроков на лед, исключающие возможность физического контакта игроков, тренеров и персонала команд с болельщиками, попадание в игроков, тренеров и персонал команд брошенных с трибун предметов;

1.45. систему видеонаблюдения, позволяющую эффективно и в полном объеме осуществлять контроль и фиксацию обстановки на территории, прилегающей к спортооружению, в зонах досмотра и входах на спортооружение, во внутренних помещениях и пространствах спортооружения, на трибунах и ледовой площадке. Система видеонаблюдения должна обладать способностью работы в ручном и задаваемом режиме, хранения записанной информации, обработки получаемого изображения, возможностью распечатывания изображения (стоп-кадр). Видеокамеры должны иметь высокую разрешающую способность, позволяющую идентифицировать объекты на изображении;

1.46. стационарные арочные металлодетекторы, которыми должны быть оборудованы все входы спортооружения, предназначенного для проведения матчей Чемпионата.

2. В течение регулярного Чемпионата и игр серии плей-офф Клубы КХЛ обязаны поддерживать в надлежащем виде борты и ограждения из защитного стекла. На бортах и ограждениях не допускается наличие загрязнений от шайб, сколов, трещин и т.д.

3. Клуб-«хозяин» обязан обеспечить наличие шайб в достаточном количестве для проведения командами предматчевой разминки (не менее 50 шайб на каждую разминку) и матча Чемпионата (не менее 15 шайб на каждую игру). Шайбы до начала предматчевой разминки должны быть охлаждены, находиться в пластиковых ведрах, и своевременно переданы командам для проведения разминки и бригаде судей для проведения матча. Все шайбы для проведения матча Клубу-«хозяину» предоставляются Лигой.

4. Клуб-«хозяин» обязан поддерживать в течение матча в надлежащем состоянии зоны скамеек запасных. До и после разминки, и в перерывах между периодами матча должна проводиться влажная уборка.

5. Клуб-«хозяин» должен обеспечить режим доступа в зоны раздевалок команд, исключающий возможность нахождения в этих зонах посторонних лиц с момента прибытия команд Клубов на спортивное сооружение и до их убытия с территории спортивного сооружения после окончания матча Чемпионата. В указанный период времени доступ в зоны раздевалок предоставляется только для хоккеистов и представителей команд, участвующих в матче, судьям (в случае расположения судейской комнаты в указанной зоне), представителям Лиги согласно Приложению №4, инспектору матча, комиссару матча, инспектору допинг-контроля, другим официальным лицам в соответствии с требованиями настоящего Регламента.

ГЛАВА 2. ОБЕСПЕЧЕНИЕ БЕЗОПАСНОСТИ.

Статья 4. Общие положения по обеспечению безопасности

1. Обеспечение безопасности команд, хоккеистов, тренеров, руководителей и иных должностных лиц Клубов, судей, комиссаров, инспекторов, официальных представителей Лиги, представителей средств массовой информации, зрителей и иных лиц при проведении матчей Чемпионата и иных мероприятий Чемпионата строится на основе существующей нормативно-правовой базы в месте проведения отдельного матча Чемпионата или иного мероприятия Чемпионата, локальных нормативных актов Лиги по вопросам обеспечения безопасности при проведении матчей.

2. Безопасность при проведении отдельного матча Чемпионата или иного мероприятия Чемпионата обеспечивается Клубом-«хозяином» при проведении матча Чемпионата или при проведении иного мероприятия Чемпионата, если для конкретного мероприятия Лига не установила иной порядок обеспечения безопасности.

Статья 5. Ответственность за обеспечение безопасности

1. Ответственность за обеспечение безопасности при проведении отдельного матча Чемпионата или иного мероприятия Чемпионата лежит на руководителе Клуба-«хозяина» при проведении матча Чемпионата или при проведении иного мероприятия Чемпионата, если для конкретного мероприятия Лигой не установлен иной порядок обеспечения безопасности.

2. Помимо обеспечения безопасности в месте непосредственного проведения отдельного матча Чемпионата или иного мероприятия Чемпионата, соответствующими Клубами должны в обязательном порядке приниматься меры безопасности на все время пребывания в населенном пункте, в котором проводится матч, в том числе при приеме и

отправке команды-«гостей» и их болельщиков, судейских бригад, комиссаров, инспекторов и официальных лиц Лиги.

3. Клуб-«хозяин» обязан обеспечить при проведении любого «домашнего» матча принятие всех необходимых мер для надлежащего обеспечения безопасности проведения матча, включая присутствие на спортооружении необходимого количества сотрудников правоохранительных органов.

4. Работа должностных лиц Клубов по обеспечению безопасности при проведении матчей Чемпионата и иных мероприятий Чемпионата координируется начальником Департамента безопасности Лиги и проводится в тесном взаимодействии с правоохранительными органами.

5. Каждый Клуб должен иметь в своем штате заместителя руководителя по безопасности, отвечающего за организацию обеспечения безопасности. Основными функциональными обязанностями указанного сотрудника являются:

5.1. взаимодействие с правоохранительными органами и иными государственными организациями по вопросам обеспечения безопасности матчей Чемпионата;

5.2. организация обеспечения безопасности при проведении «домашних» матчей Чемпионата, в том числе безопасности хоккеистов, тренеров, представителей Клубов, судей, комиссаров, инспекторов, представителей Лиги, средств массовой информации, зрителей и иных лиц в месте непосредственного проведения матчей;

5.3. организация обеспечения безопасности во время пребывания в населенном пункте, в котором проводится матч Чемпионата, а также при приеме и отправке команд – «гостей» и их болельщиков, судейских бригад, комиссаров, инспекторов и представителей Лиги;

5.4. организация эффективного взаимодействия по обеспечению безопасности проведения матчей Чемпионата с сотрудниками, отвечающими за организацию обеспечения безопасности других Клубов Лиги;

5.5. организация работы с болельщиками по обеспечению безопасности;

5.6. определение соответствия атрибутики и средств поддержки Клуба требованиям настоящего Регламента и определение мест ее размещения на спортооружении при проведении «домашних» матчей;

5.7. организация взаимодействия и работы с администрацией спортооружения по его техническому оснащению, организации «гостевого» сектора, разработке билетных программ на матчи Чемпионата и другим вопросам в целях повышения уровня безопасности при проведении матчей Чемпионата;

5.8. организация и участие в разработке Клубом программ, направленных на повышение уровня безопасности и общественного порядка, соблюдения зрителями правил поведения при проведении матчей Чемпионата;

5.9. организация обеспечения безопасности функционирования Клуба;

5.10. организация и проведение инструктажей с руководителями ЧОП, служб безопасности, осуществляющих охранную деятельность на спортооружениях, на которых проводятся матчи Чемпионата, в целях качественного выполнения охранными структурами задач по обеспечению безопасности матчей Чемпионата в соответствии с требованиями настоящего Регламента.

6. Сотрудник Клуба, отвечающий за организацию обеспечения безопасности, должен удовлетворять квалификационным требованиям и проходить аттестацию в Лиге. Квалификационные требования и регламент аттестации разрабатываются Департаментом безопасности Лиги. Сроки и периодичность аттестации определяются Лигой. По результатам аттестации сотруднику выдается свидетельство, являющееся подтверждением его квалификации для осуществления деятельности по обеспечению безопасности матчей Чемпионата.

Статья 6. Организация обеспечения безопасности при проведении матчей Чемпионата.

1. В день проведения матча Чемпионата в целях обеспечения его безопасности согласно требованиям настоящего Регламента руководство службами спортооружения, на котором проводится матч, задействованными в процессе обеспечения безопасности и порядка, осуществляет сотрудник Клуба – «хозяина», отвечающий за организацию обеспечения безопасности. Его указания по вопросам безопасности обязательны для выполнения руководителями и сотрудниками охранных структур, служб контролеров, волонтеров и др.

2. Сотрудник Клуба, отвечающий за организацию обеспечения безопасности, организует эффективное взаимодействие с руководством и сотрудниками правоохранительных органов, задействованными в работе по обеспечению правопорядка при проведении матча Чемпионата.

3. Сотрудник Клуба, отвечающий за организацию обеспечения безопасности, оказывает содействие назначенному Лигой на матч Чемпионата комиссару или инспектору в выполнении их функций.

4. Клуб – «хозяин» обеспечивает:

а) безопасность пребывания Клуба – «гостя» на спортооружении, на котором проводится матч Чемпионата, с момента его прибытия на спортооружение для тренировочных занятий в день матча или накануне, а также сохранность спортивного

инвентаря и другого имущества Клуба – «гостя», находящегося на спортооружении и на прилегающей к нему территории.

б) принятие всех необходимых мер для обеспечения безопасности судейской бригады, включая сопровождение сотрудниками правоохранительных органов от ледовой площадки до судейской комнаты и обеспечение общественного порядка в непосредственной близости от судейской комнаты до начала матча, во время перерывов матча и по его окончании.

в) надлежащий контроль пропуска зрителей на трибуны спортооружения согласно официально изготовленным документам установленного образца (билеты, абонементы, аккредитации, приглашения и др.), исключающий возможность проникновения на спортооружение в день проведения матча лиц, использующих документы, носящие явные признаки подделки (несоответствие цвета, размера, рисунка, структуры бумаги, текста и др.).

г) надлежащий контроль пропуска зрителей на трибуны спортооружения, предусматривающий запрет проноса на спортооружение предметов и веществ, запрещенных Правилами поведения в спортооружении (Приложение № 6).

д) безопасность проведения послематчевых пресс-конференций и ее участников, исключив возможность присутствия на пресс-конференциях лиц, не имеющих аккредитацию установленного образца.

е) необходимое количество технических средств и специалистов, обученных методам оперативного обезвреживания пиротехнических устройств, действиям в нестандартных ситуациях (возгорания, задымления и пр.)

Статья 7. Матчи повышенной степени риска.

1. Решение об отнесении матча Чемпионата к категории повышенной степени риска принимается Лигой самостоятельно или по обращению Клуба, в случае если у Клуба имеются основания предполагать возможность возникновения конфликтных ситуаций во время проведения матча.

2. На матчи повышенной степени риска Лига командирует комиссаров или инспекторов.

3. В случае отнесения матча Чемпионата к категории повышенной степени риска Клуб – «хозяин» принимает дополнительные меры по обеспечению безопасности его проведения с обязательным и своевременным информированием о таком матче правоохранительных органов.

4. Матч Чемпионата может быть отнесен к категории повышенной степени риска при наличии следующих факторов:

а) матч имеет особую спортивную значимость;

- б) матч-дерби;
- в) матч команд, болельщики которых являются непримиримыми противниками;
- г) матч, на который ожидается приезд болельщиков-гостей, число которых превышает выделяемое гостям количество билетов согласно настоящему Регламенту;
- д) матч имеет международный статус;
- е) имеется информация о возможных обстоятельствах, способных помешать нормальному проведению матча.

ГЛАВА 3. БОЛЕЛЬЩИКИ (ЗРИТЕЛИ).

Статья 8. Ответственность.

1. Клуб организует работу со своими болельщиками и несет ответственность за их поведение во время проведения матчей Чемпионата.
2. Болельщик (зритель) несет ответственность согласно действующему законодательству Российской Федерации или национальному законодательству иностранного государства, где проводится «домашний» матч зарубежного Клуба, Правилам поведения в спортооружении, которые являются неотъемлемой частью настоящего Регламента (Приложение № 6).
3. Клуб обязан обеспечить размещение текста Правил поведения в спортооружении на своем официальном сайте.
4. Клуб обязан обеспечить размещение текста Правил поведения (выдержки из Правил) в спортооружении, на котором проводит «домашние» матчи: у билетных касс, у входов на спортооружение, перед входами в секторы трибун, а также организовывать трансляцию текста на спортооружении.

Статья 9. Требования к Клубам по работе с болельщиками (зрителями)

1. Каждый Клуб должен иметь в своем штате сотрудника, ответственного за работу с болельщиками.
2. Клуб организует работу с болельщиками по следующим направлениям:
 - 2.1. разработка и реализация различного рода программ (абонементных, билетных, маркетинговых и др.), направленных на привлечение зрителей на матчи Чемпионата, создание для них комфортных и безопасных условий пребывания на стадионе;

- 2.2. взаимодействие с фан-клубами, направленное на организацию поддержки болельщиками команды Клуба во время матчей Чемпионата, в том числе выездных, в рамках требований настоящего Регламента и Правил поведения в спортооружении;
- 2.3. взаимодействие с болельщиками Клуба, проживающими в других регионах РФ и иностранных государствах, их информационное обеспечение, в том числе по билетным программам «домашних» и «выездных» матчей Клуба;
- 2.4. организация выездов болельщиков Клуба на «гостевые» матчи Чемпионата;
- 2.5. участие сотрудника Клуба, ответственного за работу с болельщиками, в «выездных» матчах с целью оперативного взаимодействия с представителями Клуба – «хозяина»;
- 2.6. реализация билетов для болельщиков Клуба на «выездные» матчи;
- 2.7. создание комфортных и безопасных условий пребывания болельщиков Клуба – «гостя» на спортооружении: организация «гостевого» сектора, создание возможности компактного пребывания болельщиков – «гостей» на территории стадиона, заблаговременное согласование средств поддержки Клуба, информационное обеспечение и т.д.;
- 2.8. формирование культуры поведения болельщиков (зрителей) при посещении матчей Чемпионата и поддержке своей команды;
- 2.9. принятие всех возможных мер по закрытию доступа на матчи Клуба болельщиков (зрителей), нарушающих правопорядок, Правила поведения в спортооружении.

Статья 10. «Гостевой» сектор

1. «Гостевой» сектор – часть трибун спортооружения (несколько секторов, сектор, часть сектора), где компактно и отдельно от остальных зрителей размещаются болельщики Клуба – «гостя».
2. «Гостевой» сектор в обязательном порядке должен быть со всех сторон ограничен зонами безопасности. Зоны безопасности (проходы, лестницы, несколько рядов незанятых кресел) создаются для устранения возможности непосредственного контакта между болельщиками гостей и хозяев, несанкционированного перемещения болельщиков. Зоны безопасности контролируются сотрудниками структур, обеспечивающих порядок и безопасность.
3. Клубу – «гостю» предоставляется право выкупа в приоритетном порядке входных билетов на матч Чемпионата для своих болельщиков в «гостевой» сектор в количестве 5% от общей численности зрительских мест спортооружения, на котором проводится матч,

при соблюдении условия подачи заявки на выкуп указанных входных билетов не позже, чем за 48 часов до начала матча (в сериях плей-офф – за 24 часа) и их выкупа не позже, чем за 2 часа до начала матча.

4. Размер «гостевого» сектора должен соответствовать требованиям настоящего Регламента по выделяемому Клубу – «гостю» количеству билетов на матч и требованиям безопасности. Клуб – «хозяин» должен резервировать дополнительное количество мест в «гостевом» секторе в количестве 10% от указанного в заявке Клуба – «гостя» на случай прибытия дополнительного количества на матч болельщиков «гостей», не учтенных в заявке, при условии, что общая численность билетов на матч для гостей не превышает установленную настоящим Регламентом.

5. В случае появления в других секторах стадиона прибывших на матч болельщиков-фанатов Клуба – «гостя», Клубом – «хозяином» должны оперативно приниматься меры по их перемещению в «гостевой» сектор.

6. Клуб – «хозяин» имеет право уменьшать размер «гостевого» сектора при обязательном соблюдении требований безопасности в соответствии с заявкой Клуба-«гостя».

7. Клуб – «хозяин» имеет право увеличивать размер «гостевого» сектора от установленного настоящим Регламентом при обязательном соблюдении требований безопасности, руководствуясь коммерческими интересами или достигнутыми договоренностями с Клубом – «гостем».

8. В случаях, когда для «гостевого» сектора используется только часть сектора спортсооружения, она должна быть расположена в верхней части трибуны, яруса (за болельщиками - «гостями» других зрителей быть не должно).

9. «Гостевой» сектор и «фанатский» сектор болельщиков Клуба - «хозяина» следует размещать на противоположных трибунах.

10. Продажа билетов болельщикам команды - «хозяина» в «гостевой» сектор запрещена.

11. Клубом - «хозяином» должны быть предприняты меры по локализации пребывания болельщиков - «гостей» на всей территории спортсооружения – в буфетах, местах для курения, местах общего пользования, лестницах, проходах. Меры могут включать в себя изменение расположения «гостевого» сектора, изменение потоков зрителей на территории спортсооружения, перемещение точек питания, изменение назначения входов на спортсооружение и т.д.

Статья 11. Атрибутика, средства поддержки.

1. При проведении матчей Чемпионата болельщикам (зрителям) разрешается проносить в спортсооружение и использовать в ходе матча для поддержки своего Клуба следующую атрибутику:

- а) шарфы, головные уборы, предметы одежды, содержащие знаки отличия Клуба;
- б) атрибутику, официально реализуемую Клубами в спортооружении;
- в) дудки пластиковые. Использование дудок допускается при согласии сидящих рядом зрителей. Пронос и использование дудок на «Арена Рига» (Рига, Латвия) запрещены;
- г) трещотки пластиковые. Использование трещоток допускается при согласии сидящих рядом зрителей;

2. Владельцы атрибутики обязаны предъявлять ее при входе на спортооружение.

3. Представителям объединений болельщиков, при назначении ответственных за каждое из нижеуказанных средств, для поддержки своего Клуба разрешается использовать:

а) барабаны с одной мембраной, с открытым дном, диаметром до 60 см и высотой до 40 см, со штатными палочками;

б) баннеры различных конфигураций, при условии, что они должны быть размещены на трибунах таким образом, что не будут мешать просмотру матча другими зрителями. Их размещение на спортооружении определяется сотрудником Клуба-«хозяина», ответственным за организацию обеспечения безопасности Клуба по согласованию с администрацией спортооружения, руководителем штаба правоохранительных органов на матче и представителем противопожарной службы. Баннеры должны быть изготовлены из невоспламеняющихся материалов (быть пропитаны специальными составами), иметь соответствующие сертификаты противопожарной безопасности. Содержание баннеров должно быть направлено только на поддержку своего Клуба, не содержать оскорбительных, нецензурных, провокационных текстов, слов, символов, изображений;

в) флаги на пластиковом пустотелом древке. Длина древка не может превышать 1,5 метра. Флаги должны быть изготовлены из невоспламеняющихся материалов (быть пропитаны специальными составами), иметь соответствующие сертификаты противопожарной безопасности. Использование таких флагов разрешено на «гостевом» и «фанатском» секторах. Содержание изображений на флагах должно быть направлено только на поддержку своего Клуба, не содержать оскорбительных, нецензурных, провокационных текстов, слов, символов, изображений;

г) иные средства поддержки Клуба. Использование иных средств поддержки может быть разрешено совместным решением организатора, администрации спортооружения и руководства штаба правоохранительных органов на матче Чемпионата, при условии, что средства поддержки будут соответствовать требованиям безопасности и не создавать помех зрителям.

4. Количество барабанов, иных средств поддержки Клуба, используемых болельщиками Клуба-«гостя», определяется заранее совместным решением участвующих в матче Клубов

и согласуется с администрацией спортсооружения, штабом правоохранительных органов, противопожарной службой.

5. Владельцы средств поддержки Клуба за 1.5 часа до начала матча обязаны предъявлять ее на установление соответствия указанным требованиям представителям Клуба – «хозяина», администрации спортсооружения, штаба правоохранительных органов, противопожарной службы.

6. В случае нарушения требований данной статьи настоящего Регламента, а также Правил поведения со стороны болельщиков Клуба, на использование на матчах Чемпионата любого из вышеперечисленных средств поддержки Клуба может быть наложен запрет.

Статья 12. Билетная программа

1. Клуб – «хозяин» при изготовлении входных билетов, абонементов на матчи Чемпионата должен предусмотреть несколько степеней защиты в целях затруднения их подделки.

2. Входной билет, абонемент в обязательном порядке должен предоставлять его владельцу необходимую информацию о названии матча, названии спортсооружения, дате и времени начала матча, иметь четкое указание трибуны, сектора, ряда и места, выдержки из Правил поведения в спортсооружении, касающиеся обязанностей зрителей и запрещенных к проносу и использованию предметов.

3. Клубы совместно с Лигой в целях безопасности, а также в рекламных и маркетинговых целях в сезоне 2009 – 2010 годов разрабатывают и готовят к внедрению проект «клубной» системы продаж входных билетов и абонементов на «домашние» матчи, подразумевающей персонифицированную продажу.

4. В билетных кассах спортсооружения, на котором проводится матч Чемпионата, должна быть размещена вся необходимая информация для зрителей (болельщиков), в том числе для болельщиков Клуба – «гостя»: четкая информация о «гостевом» секторе, возможности приобретения входных билетов на данный матч (в кассах или через Клуб – «гость»). Для болельщиков Клуба – «гостя» должна выделяться отдельная касса.

5. В зоне билетных касс в обязательном порядке должны быть размещены Правила поведения в спортсооружении (выдержки из Правил).

6. Клубы Лиги в сезоне 2009 – 2010 годов при работе со своими болельщиками, в том числе проживающими в других городах и государствах, переходят на схему продажи входных билетов на «гостевые» матчи через свой Клуб (представителя Клуба по работе с болельщиками, работающего на «гостевом» матче), принимая во внимание, что Клуб – «гость» должен заранее иметь информацию о количестве своих болельщиков, отправляющихся на выезд.

7. Клубы разрабатывают билетную и абонементную программу на матчи Чемпионата с учетом требований по организации «гостевого» сектора.

8. Клуб-«хозяин» во время матча обязан обеспечить безопасность игроков, представителей команд и судей, находящихся на льду, скамейках запасных и штрафников. Для этих целей Клубом-«хозяином» принимаются все необходимые меры, в том числе резервирование мест в непосредственной близости от скамеек запасных и штрафников и участках возможного проникновения зрителей на ледовую площадку. Эти места предназначены для представителей структур, обеспечивающих правопорядок и безопасность, а их количество определяется, исходя из интересов обеспечения безопасности матчей Чемпионата и его участников (в частности, при проведении матчей повышенной степени риска).

9. Клуб – «хозяин» во взаимодействии с правоохранительными органами разрабатывает и осуществляет мероприятия по противодействию торговле билетами на матчи Чемпионата структурами и лицами, не имеющими официальных договорных отношений по реализации билетов с Клубом. Клуб имеет право вводить ограничения по продаже билетов в одни руки.

10. Клуб-«хозяин» обязан обеспечить по заявке Клубу-«гостю» 20 бесплатных входных билетов на матч Чемпионата в случае подачи заявки не позднее, чем за 24 часа до начала матча.

11. Клуб-«хозяин» по предварительной заявке Лиги (не позднее, чем за 24 часа до начала матча) обязан обеспечить предоставление указанным Лигой лицам бесплатно до 30 входных билетов стандартной категории, до 20 входных билетов улучшенной категории, одной VIP- ложи (в случае отсутствия ложи на спортооружении - 10 входных билетов категории VIP), 10 пропусков на охраняемую автостоянку спортооружения.

12. Клуб-«хозяин» по предварительной заявке ООО «КХЛ-Маркетинг» (не позднее, чем за 24 часа до начала матча) обязан обеспечить предоставление указанным ООО «КХЛ-Маркетинг» лицам бесплатно до 20 входных билетов стандартной категории, до 45 входных билетов улучшенной категории, до 20 входных билетов категории VIP, 10 пропусков на охраняемую автостоянку спортооружения.

13. Клуб-«хозяин» по предварительной заявке ООО «КХЛ-Маркетинг» (не позднее, чем за 24 часа до начала матча) обязан обеспечить приоритетное право покупки указанными ООО «КХЛ-Маркетинг» лицами до 10 входных билетов стандартной категории, до 25 входных билетов улучшенной категории, до 10 входных билетов категории VIP.

Акт

соответствия спортивного сооружения и хоккейного клуба требованиям Технического регламента Чемпионата Континентальной хоккейной лиги – Открытого Чемпионата России по хоккею сезона 2009-2010 годов

_____ 200__ г. _____ г. _____

(Полное наименование хоккейного Клуба)

3. Наименование _____ спортивного сооружения

Адрес _____

Владелец _____

Документ, на основании которого спортивное сооружение находится в пользовании Клуба

(Наименование, №, дата подписания, срок действия)

Год ввода в эксплуатацию _____, Дата последнего капитального ремонта _____

Вместимость (количество зрительских мест) _____

2. Наличие тренировочного катка _____

3. Информация по спортивному сооружению

Наименование	Фактическое состояние	Примечание
Вход на спортивное сооружение	Контроль доступа _____ Стационарные арочные металлодетекторы _____ Билетный контроль _____ Средства видеонаблюдения _____ а) на прилегающей территории _____ б) в подтрибунных помещениях _____ в) на трибунах _____ Соответствие средств видеонаблюдения требованиям Регламента _____	
Хоккейная площадка	Фирма изготовитель _____ Введено в эксплуатацию _____ Размеры площадки, (м) _____ Общая длина периметра по борту, (м) _____ Длина борта, (м) _____	

	<p>Высота борта, (м)_____</p> <p>Наличие защитного стекла на бортах_____</p> <p>Отбойная планка, (см)_____</p> <p>Полка (см)_____</p> <p>Травмобезопасная накладка_____</p>	
Ледовая поверхность с четко видимой официальной разметкой (согласно Правилам игры в хоккей)	<p>Качество льда_____</p> <p>Качество разметки_____</p> <p>Оборудование для подготовки воды_____</p>	
Оборудованные места для судей за воротами	Сопряжение красного фонаря с прибором времени_____	
Ворота и мини-видеокамеры системы «видео-гол»	<p>Эластичные фиксаторы_____</p> <p>Мини-видеокамеры внутри ворот в защитных кожихах_____</p> <p>Видеокамеры за воротами_____</p> <p>Видеокамеры над воротами_____</p>	
Ограждение из защитного стекла	<p>За воротами, (см)_____</p> <p>Вдоль бортов, (см)_____</p>	
Защитный экран (козырек) из защитного стекла, отделяющий хоккеистов на скамейках запасных и штрафников от зрителей, обеспечивающий невозможность попадания посторонних предметов с трибун	_____	
Ограждение из сетки поверх защитного стекла, отделяющее зрителей, находящихся за воротами, от хоккейной площадки	_____	
Льдоуборочные комбайны, отвечающие современным техническим требованиям (не менее двух)	<p>Количество _____, фирма _____, год выпуска _____</p> <p>Документ о прохождении технического обслуживания_____</p>	
Информационное табло	Фирма изготовитель _____, год выпуска _____	
Видеотабло (видеокуб)	<p>Формат видеоматериалов_____</p> <p>Носитель видеоматериалов_____</p>	

Флаги	Количество _____ Размер _____ Расположение _____	
Раздевалки для хоккеистов команды «хозяев»	Количество раздевалок - _____, площадь - _____ Расположение _____, в т.ч. относительно комнаты судей _____ раздевалки команды «гостей» _____ зрителей _____ Оборудование _____ Наличие: розеток - _____, вентиляционной системы - _____, макета хоккейного поля _____ хронометра обратного отсчета времени _____ Оснащение _____	
Наличие прилегающих к раздевалкам команды «хозяев» помещений	Наличие душевой комнаты с холодной и горячей водой (минимум 5 рожков) - _____; туалетных кабин (минимум 3) _____; комнаты для тренеров (площадью не менее 10 кв.м.) _____; массажной комнаты (площадью не менее 8 кв.м.), оборудованной двумя раскладными массажными столами _____; сушилки для формы _____; прачечной _____; помещения для хранения вещей _____; специально оборудованного места для заточки коньков и проведения других технических процедур, оснащенного достаточным количеством электрических розеток и системой вытяжной вентиляции _____; Место для «сухой» разминки _____	
Раздевалки для хоккеистов команды «гостей»	Количество раздевалок - _____, площадь - _____ Расположение _____, в т.ч. относительно комнаты судей _____ раздевалки команды «хозяев» _____ зрителей _____ Оборудование _____ Наличие: розеток - _____, вентиляционной системы - _____, макета хоккейного поля _____ хронометра обратного отсчета времени _____ Оснащение _____	
Наличие прилегающих к раздевалкам	Наличие: душевой комнаты с холодной и горячей водой (минимум 5 рожков) - _____;	

«гостей» помещений	<p>туалетных кабин (минимум 3) _____;</p> <p>комнаты для тренеров (площадью не менее 10 кв.м.) _____;</p> <p>массажной комнаты (площадью не менее 8 кв.м.), оборудованной двумя раскладными массажными столами _____;</p> <p>сушилки для формы _____;</p> <p>прачечной _____;</p> <p>помещения для хранения вещей _____;</p> <p>специально оборудованного места для заточки коньков и проведения других технических процедур, оснащенного достаточным количеством электрических розеток и вентиляционной системой _____;</p> <p>Место для «сухой» разминки _____</p>	
<p>Проход команд на ледовую площадку</p> <p>Проход судей на ледовую площадку</p> <p>Выход на лед относительно выхода команд</p>	<p>Расстояние _____</p> <p>Специальные покрытия, предохраняющие коньки _____</p> <p>Туннели или иные конструкции _____</p> <p>Расстояние _____</p> <p>Специальные покрытия, предохраняющие коньки _____</p> <p>Туннели или иные конструкции _____</p> <p>Разведен _____</p> <p>Не разведен _____</p>	
Место на трибуне ледовой площадки для осуществления сотрудниками команд-«гостей» видеозаписи матчей	<p>Расположение _____</p> <p>Оборудование _____</p> <p>Условия _____</p>	
Отдельная комната для главных и линейных судей матчей	<p>Расположение _____</p> <p>Оборудование _____</p> <p>Условия _____</p>	
Комната для оформления официального протокола матча и размещения бригады судей	<p>Расположение _____</p> <p>Оборудование _____</p> <p>Доступ в Интернет _____</p>	
Рабочее место для ведения прямых трансляций через Интернет	<p>Расположение _____</p> <p>Персональный компьютер _____</p> <p>Доступ в Интернет _____</p>	

Рабочие места для работы операторов по статистике	Количество _____ Расположение _____ Персональные компьютеры (не менее 3) _____ Доступ в Интернет _____	
Места для размещения дежурного медперсонала и двух автомашин «скорой помощи»	Расположение мест медперсонала _____ Расположение мест автомашин _____	
Пункт первой медицинской помощи	Расположение _____ Доступность _____ Оборудование _____ Оснащение _____ Указатели _____	
Помещение для проведения допинг-контроля	Расположение _____ Оборудование _____ Организация доступа _____	
Организация прохода по территории sportсооружения и постоянные места на трибуне sportсооружения по служебным удостоверениям Лиги	Организация прохода _____ Расположение мест _____	
Места для руководителей Лиги и ФХР, руководителей клубов при получении предварительной заявки	Расположение мест _____ _____	
Места для зрителей категории VIP	Количество _____ Расположение _____ Организация доступа _____	
Места для лиц с ограниченными возможностями здоровья	Количество _____ Расположение _____ Организация доступа _____ Туалетные кабины _____	
Возможность экспонирования рекламных продуктов (автомобиль и т.п.)	Размещение на трибунах _____ Размещение в фойе _____	
Наличие комнаты для детей	Расположение _____ Вместимость _____	
Отдельное помещение для работы представителей Лиги во время проведения матча	Расположение _____ Оборудование _____ Доступ в Интернет _____	
Система «видео-гол», установленная на судейском столе, для	Производитель _____ год установки _____	

просмотра главным судьей спорных ситуаций	Работоспособность системы _____	
Отдельное помещение для судьи видеоповторов, инспектора матча и технического работника Клуба	Расположение _____ Оснащение _____ Работоспособность технических средств _____	
Отдельная видеокамера, обеспечивающая панорамную запись матча	Расположение _____ Работоспособность _____	
Пресс-центр для СМИ	Расположение _____ Оборудование _____ <u>Доступ в Интернет, включая беспроводной (WiFi) _____</u> Организация прохода СМИ _____ _____	
Места для СМИ на трибуне	Расположение _____ Количество (не менее 30) _____ Оборудованных мест (не менее 15) _____ Организация прохода СМИ _____	
Зал для пресс-конференций	Расположение _____ Вместимость _____ Оборудование _____ Баннер – размер (м) _____, вид крепления _____	
Смешанная зона для общения аккредитованных СМИ с хоккеистами и тренерами команд	Расположение _____ Количество _____ Размер (кв. м) _____ Баннер - размер (м) _____, вид крепления _____	
Места для работы аккредитованных фотографов по периметру хоккейной площадки	Расположение _____ Обозначения «ФОТО» _____	
Места для телевизионных камер	Количество _____ Расположение _____ Оборудование _____	
Место для телевизионной студии	Расположение _____ Оборудование _____	
Комментаторские позиции	Расположение _____ Оборудование _____	
Оборудование, обеспечивающее передачу звука трансляции 1-2 комментаторскими каналами и минимум 3-мя интершумовыми подвесами над хоккейной площадкой (центр + 2 зоны)	_____ _____ _____ _____	

Площадки для постановки ПТС	Расположение _____ Оборудование _____	
Средний уровень горизонтальной освещенности хоккейной площадки на поверхности льда (проведение соревнований без телевизионной трансляции, E гор.ср.)		
Средний уровень вертикальной освещенности на высоте 1,5 метра над поверхностью льда хоккейной площадки по направлению к главной телевизионной камере (проведение соревнований с цветной телевизионной трансляцией)		
Коэффициент неравномерности вертикальной освещенности E мин/Еср.		
Источник света	Индекс цветопередачи: _____ Цветовая температура: _____	
Исходящий канал доступа в Интернет	Скорость исходящего канала: _____ Наличие резервного канала: _____ _____	

4. Наличие регламентирующих документов

Акт государственной комиссии о приемке сооружения в эксплуатацию (законченного строительства)	
Паспорт спортсооружения	
Права собственности, зарегистрированные в едином государственном реестре	
Акт о пригодности спортсооружения к эксплуатации	

Схема ледовой площадки

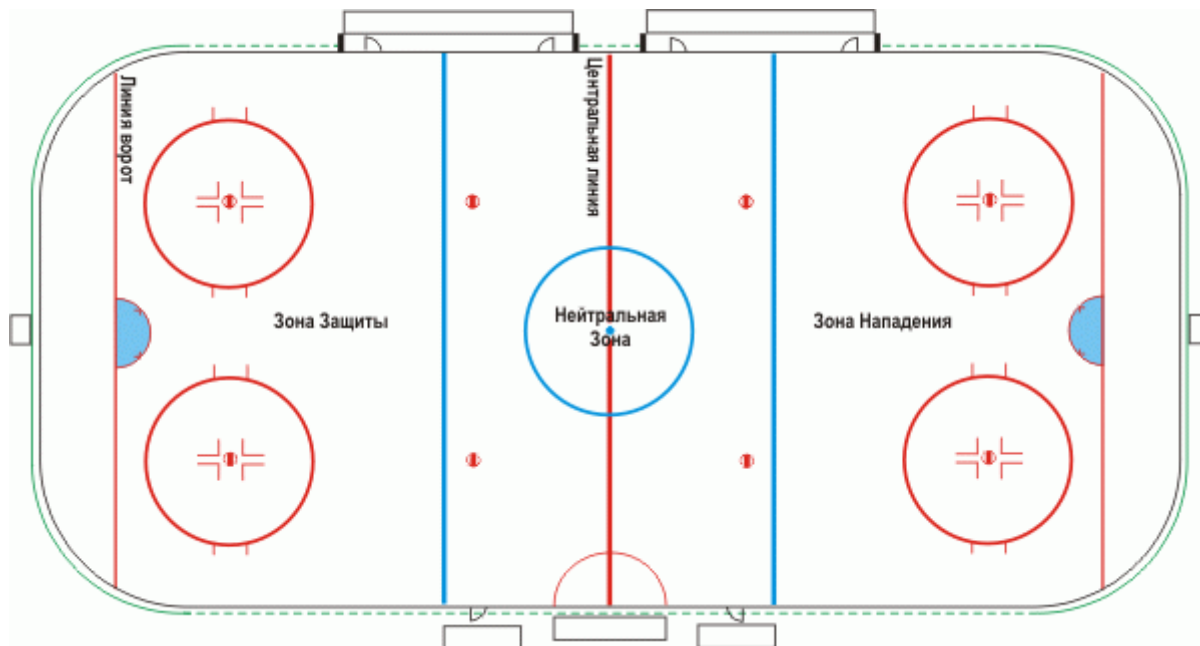

5. Дополнительная информация по инфраструктуре

Аэропорт	Расположение _____ _____
Железнодорожный вокзал	Расположение _____ _____
Условия прохождения таможенных процедур	_____ _____ _____
Время в пути	От аэропорта _____ От ж/д вокзала _____
Предоставление автобуса для команды "гостей"	Марка _____
Условия подъезда для команд	
Условия подъезда для судей	
Наличие охраняемых парковок	Для команд _____ Для судей _____ Для зрителей _____ Для VIP _____
Молодежная команда	Наименование _____
Спортсооружение молодежной команды	Наименование _____

Спортивная школа Спортсооружение спортивной школы	Наименование _____ Наименование _____
--	--

Замечания и предложения:

Представитель КХЛ _____ / _____ /

Представитель Клуба _____ / _____ /

Представитель спортсооружения _____ / _____ /

Представитель телевизионного партнера _____ / _____ /

АКТ ГОТОВНОСТИ

_____ (наименование спортивного сооружения)

к проведению матча №_____ Чемпионата Континентальной хоккейной лиги - Открытого Чемпионата России по хоккею сезона 2009 - 2010 годов «___»_____200__г.

между командами _____

1. _____ готово
(наименование спортивного сооружения)

к проведению указанного матча в соответствии с требованиями Регламента.

2. Имеющаяся материально-техническая база, оборудование, инвентарь обеспечивают необходимые условия для проведения хоккейного матча (приложение к Акту).

3.Проведение вышеуказанного матча согласовано со следующими службами: госавтоинспекцией, медицинской службой, пожарной охраной, правоохранительными органами.

4.Для обеспечения безопасности участников матча и охраны общественного порядка привлечены необходимые силы правоохранительных органов и службы безопасности (ЧОП).

5.Инструктаж с персоналом и привлеченными организациями, обеспечивающими проведение матча, по должностным обязанностям и соблюдению техники безопасности проведен дирекцией спортсооружения «___» _____200__г.

Подписи:

Руководитель хоккейного клуба

Руководитель спортсооружения

_____ (Ф.И.О.)

_____ (Ф.И.О.)

«___» _____200__г.

«___» _____200__ г.

М.П.

М.П.

к Акту готовности

(наименование спортивного сооружения)

ГОТОВНОСТЬ

(наименование спортивного сооружения)

к проведению матча №____ Чемпионата Континентальной хоккейной лиги -
Открытого Чемпионата России по хоккею сезона 2009 - 2010 гг.
« ____ » _____ 200 ____ г.

ПОДТВЕРЖДАЕМ:

№ п/п	Наименование	Должность	Ф.И.О.	Подпись
1.	Наличие необходимого обслуживающего персонала сотрудников сооружения			
2.	Наличие необходимых сил охраны общественного порядка			
3.	Готовность участников мероприятия, судей			
4.	Соответствие спортивно-технологического оборудования и инвентаря правилам соревнований			
5.	Готовность к приему зрителей (трибун, путей эвакуации зрителей и участников соревнований, фойе, подъездов и т.п.)			
6.	Готовность работников и мест общественного питания к обслуживанию зрителей			
7.	Надежность конструктивных элементов здания			
8.	Готовность энергетических систем и освещения			
9.	Готовность средств связи, оповещения, табло, радиовещания, текстов на случай чрезвычайных обстоятельств и лиц, допущенных к работе у микрофона			
10.	Готовность вентиляции			
11.	Готовность водоснабжения и канализации			
12.	Готовность комендантской службы			
13.	Готовность средств противопожарной безопасности			
14.	Наличие и готовность медицинских служб			

ПРОТОКОЛ
оперативно-технического осмотра

_____ (наименование спортивного сооружения)

по состоянию на « _____ » _____ 200 _____ г., _____ часов.

Место проведения осмотра: _____ (адрес спортивного сооружения)

Настоящий Протокол составлен в целях подготовки к проведению матча № _____ Чемпионата Континентальной хоккейной лиги - Открытого Чемпионата России по хоккею сезона 2009-2010 годов

Осуществлен осмотр входов на арену, фойе, лож, арены, точек общественного питания, чердачных помещений, периметра здания _____

_____ (наименование спортивного сооружения)

В процессе осмотра установлено:

1. Спортсооружение обеспечено наружным и внутренним противопожарным водоснабжением.
2. Средства пожаротушения исправны и соответствуют нормам действующего законодательства.
3. Дежурство бригады сотрудников ДПД на территории спортивного сооружения организовано.
4. Пути эвакуации находятся в надлежащем состоянии, во время проведения матча контролируются службой безопасности (ЧОП) _____

_____ (наименование организации)

и обеспечивают безопасную, быструю эвакуацию людей в случае чрезвычайной ситуации согласно плану эвакуации.

5. Неэксплуатируемые помещения арены во время проведения матча закрыты и находятся под охраной.

6. Внутренняя и внешняя охрана объекта осуществляется силами _____

_____ (наименование организации)

7. Досмотр зрителей на входе в _____ (наименование спортивного сооружения)

перед мероприятием осуществляется при помощи _____

(металлодетекторов – стационарных, переносных и т.д.)

8. Пропускной режим автотранспорта к _____

(наименование спортивного сооружения)

осуществляется сотрудниками ГИБДД _____

(наименование района)

и службой безопасности (ЧОП) _____

(наименование спортивного сооружения)

согласно выданным пропускам.

9. При осмотре _____,

(наименование спортивного сооружения)

сотрудниками службы безопасности (ЧОП), правоохранительных органов и кинологами главного входа, арены, фойе, лож, точек общественного питания, чердачных помещений, периметра здания _____

(наименование спортивного сооружения)

а также припаркованных автомашин, предметов, похожих на СВУ, огнеопасных и отравляющих веществ не обнаружено.

10. Дежурство двух квалифицированных бригад врачей и оборудованных по установленным стандартам автомобилей «скорой помощи» организовано.

Должность	Подпись	Расшифровка подписи
Представитель Государственной противопожарной службы		
Представители бригад врачей «скорой помощи»		
Руководитель Службы безопасности (ЧОП) спортсооружения		
Специалист Центра кинологической службы МВД		
Руководитель штаба правоохранительных органов на матче		
Заместитель руководителя Клуба по безопасности		

Инструкция по применению удостоверений КХЛ

Отличительные знаки удостоверения КХЛ (VIP)

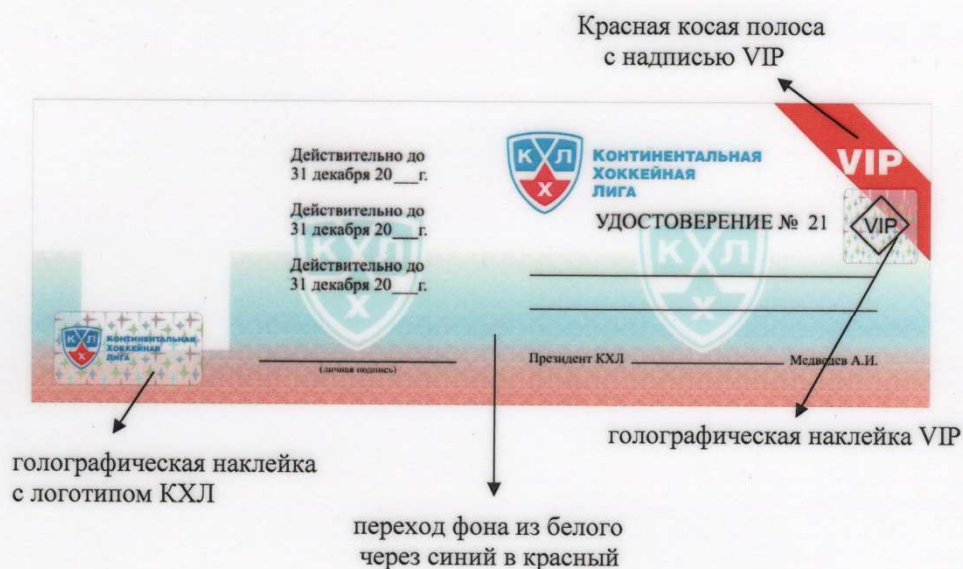

Отличительные знаки удостоверения КХЛ (обычное)

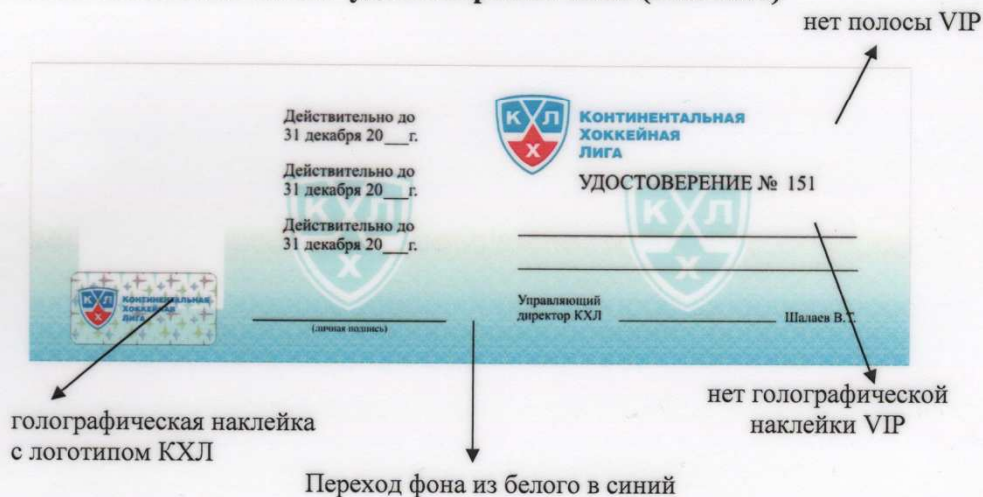

Инструкция:

Удостоверение КХЛ (VIP), выданное сотрудникам Лиги – дает право доступа во все зоны спортсооружения, в том числе, в зоны раздевалок команд, за исключением: комнат для судей, раздевалок команд, помещений для проведения допинг-контроля и правительственных лож, во время проведения любого матча Чемпионата.

Примечание: представители Департамента судейства Лиги – владельцы удостоверений VIP дополнительно имеют право доступа в комнату судей.

Удостоверение КХЛ (VIP), выданное представителям Клубов:

1. *Во время проведения матча Чемпионата, в котором участвует команда данного Клуба:*

дает право доступа во все зоны спортооружения, в том числе, в зоны раздевалок команд, раздевалку команды своего Клуба, за исключением: комнат для судей, раздевалок команды Клуба-соперника, помещений для проведения допинг-контроля и правительственных лож.

2. *Во время проведения матча Чемпионата, в котором не участвует команда данного Клуба:*

дает право доступа во все зоны спортооружения, за исключением: комнат для судей, зон раздевалок команд, раздевалок команд, помещений для проведения допинг-контроля и правительственных лож.

Удостоверение КХЛ (обычное), выданное сотрудникам Лиги – дает право доступа в спортооружение.

Удостоверение КХЛ (обычное), выданное представителям Клубов

1. *Во время проведения матча Чемпионата, в котором участвует команда данного Клуба:*

дает право доступа в спортооружение и в зоны раздевалок команд, раздевалку команды своего клуба.

2. *Во время проведения матча Чемпионата, в котором не участвует команда данного клуба:*

дает право доступа в спортооружение.

Все удостоверения КХЛ выдаются после регистрации в Лиге и сдаются в установленном порядке при увольнении.

Изображение с камеры в воротах



Схема расположения камер над воротами и за воротами (вид сверху)



Схема расположения камер над воротами и за воротами (вид сбоку)



**Правила
поведения в спортсооружении
(для хоккейных матчей КХЛ и МХЛ)**

Настоящие Правила определяют нормы поведения зрителей в спортсооружении при посещении хоккейных матчей, проводимых на территории Российской Федерации и территории иностранных государств, где проводится «домашний» матч зарубежного Клуба.

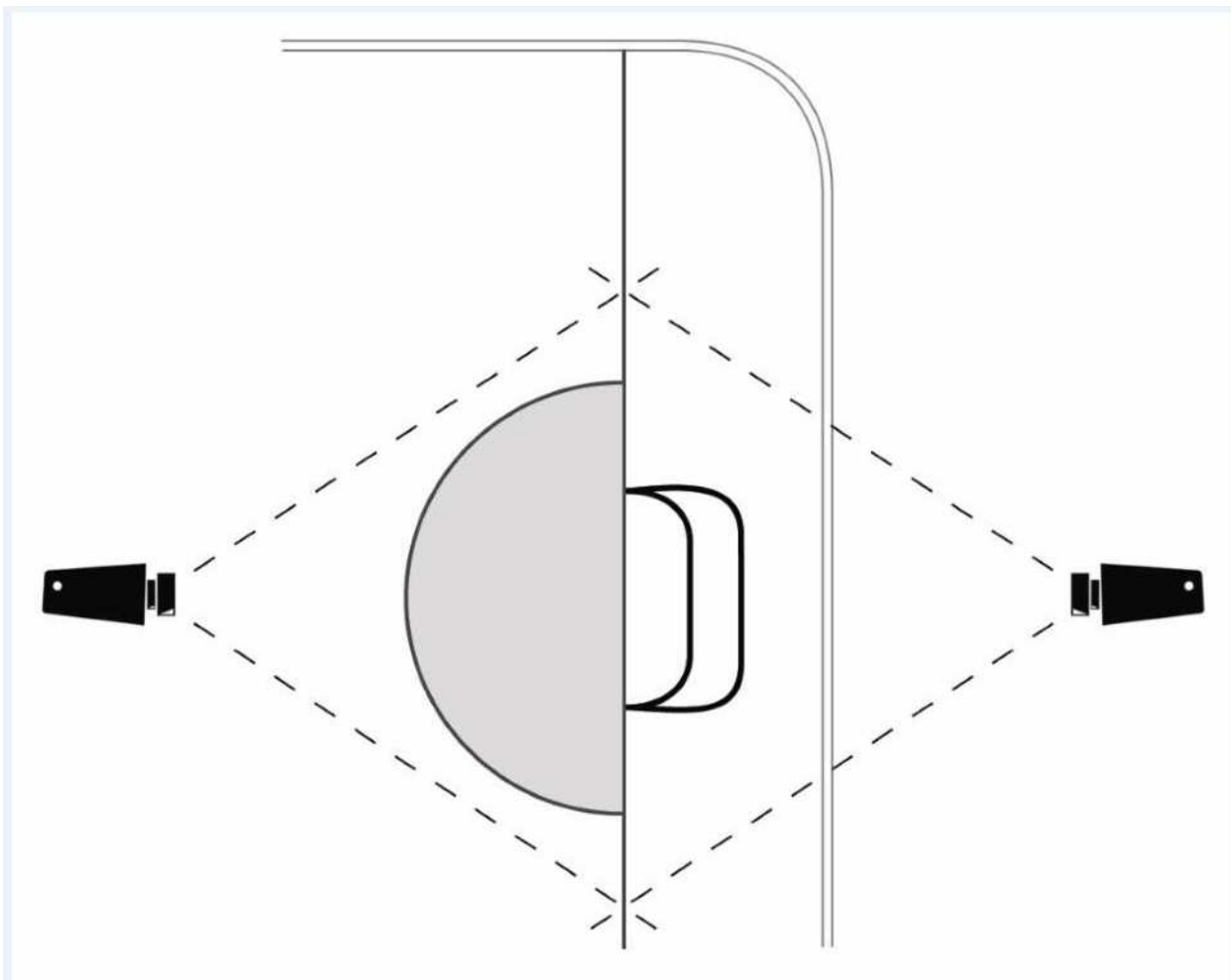
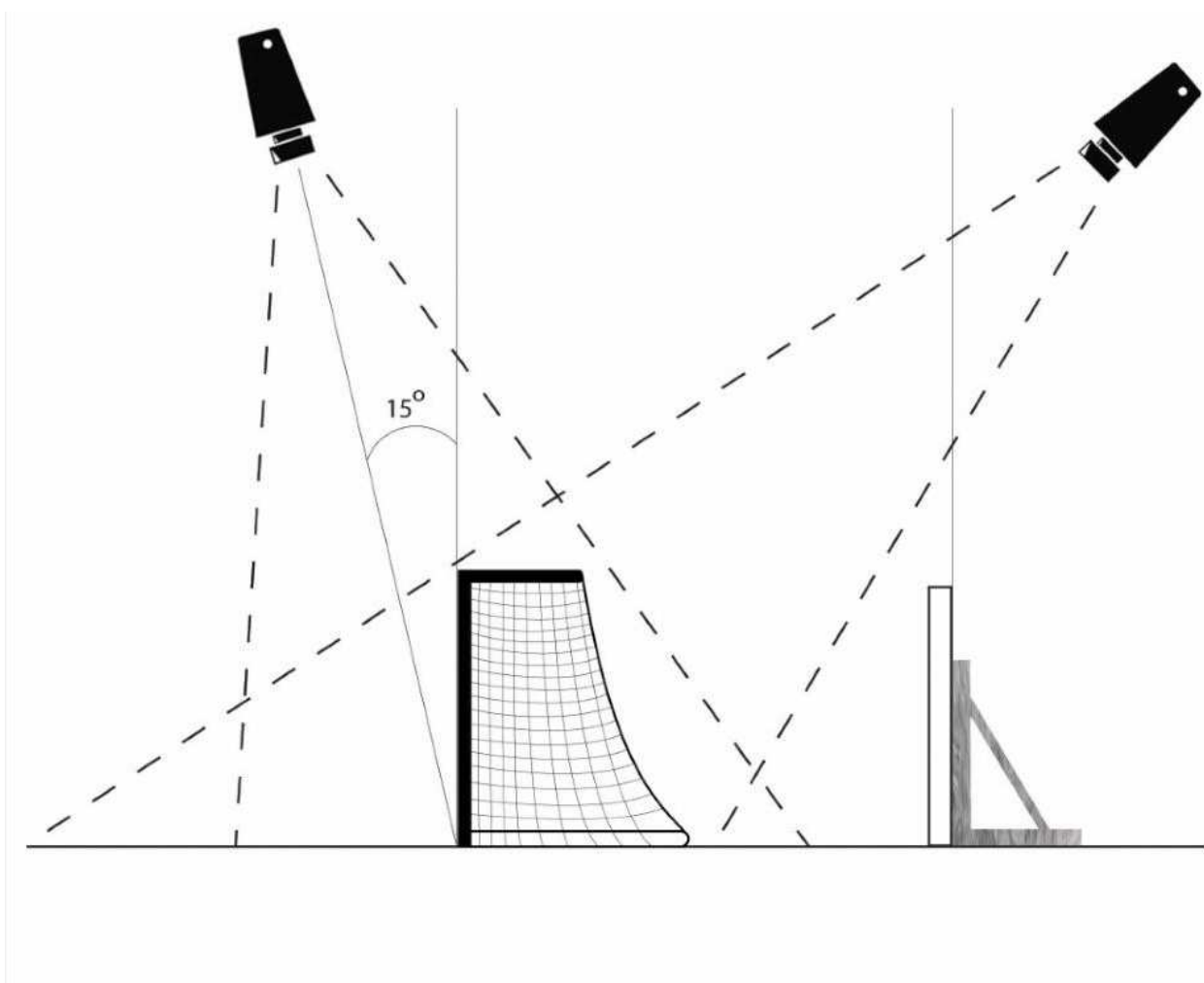
1. Общие положения

1.1. Зрителями признаются граждане, прибывшие в спортсооружение при наличии входного билета, абонеента, приглашения, других документов установленного образца, и не связанные с организацией и обеспечением проведения матча.

1.2. Организатор матча в целях обеспечения безопасности отдельных категорий зрителей может вводить особые условия посещения матча для этих категорий с обязательным уведомлением о принятом решении администрации спортсооружения, правоохранительных органов, зрителей до начала реализации входных билетов.

1.3. Вход в спортсооружение подразумевает принятие зрителями данных Правил, действующих в течение всего времени их нахождения в спортсооружении.

1.4. Контроль за соблюдением правил возлагается на организатора матча, сотрудников правоохранительных органов, пожарного надзора, а также служб спортсооружения, привлекаемых для обеспечения контрольно-пропускного режима, рассадки зрителей и охраны общественного порядка (службы безопасности, частные охранные предприятия, контролеры, администраторы, волонтеры и др.).

1.5. Зрители, не соблюдающие Правила, не допускаются в спортсооружение или выдворяются за его пределы без возмещения стоимости входного билета, а в случаях совершения ими противоправных действий привлекаются к административной или уголовной ответственности.

1.6. Организатор матча вправе проводить фото-видеосъемку зрителей с целью предупреждения противоправной деятельности.

1.7. Нарушение настоящих Правил зрителем является для организатора матча и администрации спортсооружения основанием для рассмотрения вопроса для отказа в доступе нарушителю в спортсооружение во время проведения других хоккейных матчей.

2. Зрители имеют право:

2.1. При наличии входных билетов, абонементов, приглашений, других документов установленного образца входить в спортивное сооружение до и во время матча. Время начала прохода в спортивное сооружение определяется совместным решением организатора матча, администрации спортивного сооружения и правоохранительных органов. Количество проходов зрителя в спортивное сооружение во время одного матча при наличии входного билета, абонемента, других видов документов определяется администрацией спортивного сооружения.

2.2. Пользоваться всеми услугами, предоставляемыми организаторами матча и администрацией спортивного сооружения.

2.3. Приносить на трибуны спортивного сооружения и использовать:

- табачные изделия и зажигалки при условии их использования только в специально отведенных для курения зонах;
- атрибутику, официально реализуемую клубами в спортивных сооружениях;
- дудки и трещотки, выполненные из пластика, по согласованию с организатором матча, если их использование не вызывает возражений рядом сидящих зрителей. Запрещен пронос и использование дудок в спортивном сооружении «Арена Рига» (Рига, Латвия).

2.4. Представителям объединений болельщиков в целях поддержки команды, при назначении ответственных из числа болельщиков за каждую единицу нижеуказанных средств поддержки, разрешен пронос и использование:

- барабанов с одной мембраной, с открытым дном, диаметром до 60 см и высотой до 40 см, со штатными палочками;
- баннеров различных конфигураций, при условии, что они будут размещены на трибунах таким образом, что не будут мешать просмотру матча другими зрителями. Их размещение в спортивном сооружении определяется лицом клуба-организатора матча, ответственным за безопасность, по согласованию с администрацией спортивного сооружения, руководителем штаба правоохранительных органов на матче и представителем МЧС. Баннеры должны быть изготовлены из невоспламеняющихся материалов (быть пропитаны специальными составами), снабжены соответствующими сертификатами противопожарной безопасности. Содержание баннеров должно быть направлено только на поддержку своего Клуба, не содержать оскорбительных, нецензурных, провокационных текстов, слов, символов, изображений;
- флагов на пластиковом пустотелом древке. Длина древка не может превышать 1.5 метра. Флаги должны быть изготовлены из невоспламеняющихся материалов (быть пропитаны специальными составами), иметь соответствующие сертификаты противопожарной безопасности. Использование таких флагов разрешено на «гостевом» и «фанатском» секторах. Содержание изображений на флагах должно быть направлено только на поддержку своего клуба, не содержать оскорбительных, нецензурных, провокационных текстов, слов, символов, изображений;
- иных средств поддержки команды. Использование иных средств поддержки может быть разрешено совместным решением организатора, администрации спортивного сооружения и руководства штаба правоохранительных органов.

Владельцы вышеуказанной атрибутики за 1.5 часа до начала матча обязаны предъявлять ее на предмет соответствия требованиям представителям организатора матча, администрации спортсооружения и штаба правоохранительных органов, МЧС.

В случае нарушения болельщиками настоящих Правил может быть принято решение о запрете использования на хоккейных матчах вышеперечисленных средств поддержки.

2.5. Проводить без аккредитации любительскую фото-видеосъемку (если их использование не запрещено организатором матча, о чем должна быть сделана соответствующая запись на входном билете, абонементе или приглашении).

3. Зрители обязаны:

3.1. Предъявлять сотрудникам, осуществляющим контрольно-пропускной режим, входные билеты, абонементы, приглашения, другие документы, дающие право прохода в спортсооружение, а также пропуска на въезд автотранспорта на его территорию.

3.2. В целях обеспечения безопасности и воспрепятствованию проноса запрещенных предметов при входе в спортсооружение, а в некоторых случаях при входе на прилегающую огороженную территорию, проходить спецконтроль (досмотр).

3.3. Занимать места на трибунах согласно входным билетам, абонементом и приглашениям.

3.4. Выполнять законные распоряжения организатора матча, администрации спортсооружения, сотрудников правоохранительных органов и пожарного надзора, соблюдать общественный порядок и общепринятые нормы поведения.

3.5. Незамедлительно сообщать администрации спортсооружения и сотрудникам правоохранительных органов о случаях обнаружения подозрительных предметов, случаях задымления или пожара, совершающихся правонарушениях, других угрозах безопасности.

3.6. Бережно относиться к имуществу спортсооружения, соблюдать чистоту.

4. Зрителям запрещается:

4.1. Находиться в спортсооружении в состоянии алкогольного, наркотического или токсического опьянения.

4.2. **Проносить** в спортсооружение, **использовать, приводить в действие:**

- спиртные напитки;
- любого вида оружие и боеприпасы;
- колющие или режущие предметы;
- дымовые шашки;
- файеры;

- сигнальные ракеты;
- петарды;
- пиротехнику;
- огнеопасные, взрывчатые, ядовитые, отравляющие и едко пахнущие вещества;
- легковоспламеняющиеся, пожароопасные материалы и предметы;
- красящие вещества;
- наркотические средства;
- радиоактивные материалы;
- газовые баллончики нервно-паралитического и слезоточивого воздействия;
- лазерные устройства;
- другие предметы, которые могут быть использованы в качестве оружия;
- жестяные банки, стеклянную, пластиковую посуду, бутылки и емкости;
- крупногабаритные вещи, мешающие другим зрителям, а также нормальному проведению мероприятия;
- средства звукоусиления;
- радиостанции.

4.3. Курить в местах, где это запрещено администрацией спортооружения.

4.4. Разжигать огонь.

4.5. Бросать предметы на трибуны, ледовое поле и пространство вокруг него, а также целенаправленно в хоккеистов, тренеров, судей, представителей Клубов, спортооружения, сотрудников правоохранительных органов, официальных лиц организатора соревнований.

4.6. Носить и выставлять напоказ знаки, атрибутику и иную символику фашистского и расистского характера.

4.7. Использовать слова и выражения, а также жестикуляцию фашистского, и расистского характера.

4.8. Использовать нецензурные и оскорбительные слова и выражения, а также жестикуляцию.

4.9. Использовать атрибутику, баннеры, скандирование, выкрики, жестикуляцию, возбуждающие социальную, расовую, религиозную, национальную и межгосударственную ненависть, а также социальное, расовое, религиозное, национальное и межгосударственное превосходство.

4.10. Использовать элементы одежды, иные предметы и методы с целью скрытия лица.

4.11. Нарушать общественную мораль и нормы поведения путем обнажения частей тела во время нахождения в спортооружении.

4.12. Вести себя провокационно, угрожающе в отношении зрителей и участников матча, создавать угрозу жизни и безопасности себе, другим лицам, или подвергать опасности кого бы то ни было, каким бы ни было образом.

4.13. Выходить за ограждения к ледовому полю и на него, появляться в раздевалках команд, судей, пресс-центрах и других служебных помещениях.

4.14. Находиться во время проведения матча в проходах, на лестницах, создавать помехи передвижению участников и зрителей, вставать на кресла, прыгать, устраивать имитацию противоправных действий, находясь на трибунах, забираться на ограждения, парапеты, осветительные устройства, мачты, несущие конструкции, наносить вред имуществу sportсооружения и зрителей.

4.15. Приходить в sportсооружение с животными.

4.16. Проводить любые политические акции.

4.17. Осуществлять торговлю, распространять любым способом продукцию рекламного, сувенирного, политического, религиозного и расистского характера (включая плакаты, листовки, буклеты).

4.18. Осуществлять спекулятивную торговлю с рук входными билетами на матч.

Акт

соответствия спортооружения и хоккейного клуба требованиям Технического регламента
Чемпионата Континентальной хоккейной лиги – Открытого Чемпионата России по
хоккею сезона 2009-2010 годов

_____ 200__ г. _____ г. _____

(Полное наименование хоккейного Клуба)

3. Наименование спортооружения

Адрес _____

Владелец _____

Документ, на основании которого спортооружение находится в пользовании Клуба

(Наименование, №, дата подписания, срок действия)

Год ввода в эксплуатацию _____, Дата последнего капитального ремонта _____

Вместимость (количество зрительских мест) _____

2. Наличие тренировочного катка _____

3. Информация по спортооружению

Наименование	Фактическое состояние	Примечание
Вход на спортооружение	Контроль доступа _____ Стационарные арочные металлодетекторы _____ Билетный контроль _____ Средства видеонаблюдения _____ а) на прилегающей территории _____ б) в подтрибунных помещениях _____ в) на трибунах _____ Соответствие средств видеонаблюдения требованиям Регламента _____	
Хоккейная площадка	Фирма изготовитель _____ Введено в эксплуатацию _____ Размеры площадки, (м) _____ Общая длина периметра по борту, (м) _____ Длина борта, (м) _____	

	<p>Высота борта, (м)_____</p> <p>Наличие защитного стекла на бортах_____</p> <p>Отбойная планка, (см)_____</p> <p>Полка (см)_____</p> <p>Травмобезопасная накладка_____</p>	
Ледовая поверхность с четко видимой официальной разметкой (согласно Правилам игры в хоккей)	<p>Качество льда_____</p> <p>Качество разметки_____</p> <p>Оборудование для подготовки воды_____</p>	
Оборудованные места для судей за воротами	Сопряжение красного фонаря с прибором времени_____	
Ворота и мини-видеокамеры системы «видео-гол»	<p>Эластичные фиксаторы_____</p> <p>Мини-видеокамеры внутри ворот в защитных кожухах_____</p> <p>Видеокамеры за воротами_____</p> <p>Видеокамеры над воротами_____</p>	
Ограждение из защитного стекла	<p>За воротами, (см)_____</p> <p>Вдоль бортов, (см)_____</p>	
Защитный экран (козырек) из защитного стекла, отделяющий хоккеистов на скамейках запасных и штрафников от зрителей, обеспечивающий невозможность попадания посторонних предметов с трибун	_____	
Ограждение из сетки поверх защитного стекла, отделяющее зрителей, находящихся за воротами, от хоккейной площадки	_____	
Льдоуборочные комбайны, отвечающие современным техническим требованиям (не менее двух)	<p>Количество _____, фирма _____, год выпуска _____</p> <p>Документ о прохождении технического обслуживания_____</p>	
Информационное табло	Фирма изготовитель _____, год выпуска _____	
Видеотабло (видеокуб)	<p>Формат видеоматериалов_____</p> <p>Носитель видеоматериалов_____</p>	

Флаги	Количество _____ Размер _____ Расположение _____	
Раздевалки для хоккеистов команды «хозяев»	Количество раздевалок - _____, площадь - _____ Расположение _____, в т.ч. относительно комнаты судей _____ раздевалки команды «гостей» _____ зрителей _____ Оборудование _____ Наличие: розеток - _____, вентиляционной системы - _____, макета хоккейного поля _____ хронометра обратного отсчета времени _____ Оснащение _____	
Наличие прилегающих к раздевалкам команды «хозяев» помещений	Наличие душевой комнаты с холодной и горячей водой (минимум 5 рожков) - _____; туалетных кабин (минимум 3) _____; комнаты для тренеров (площадью не менее 10 кв.м.) _____; массажной комнаты (площадью не менее 8 кв.м.), оборудованной двумя раскладными массажными столами _____; сушилки для формы _____; прачечной _____; помещения для хранения вещей _____; специально оборудованного места для заточки коньков и проведения других технических процедур, оснащенного достаточным количеством электрических розеток и системой вытяжной вентиляции _____; Место для «сухой» разминки _____	
Раздевалки для хоккеистов команды «гостей»	Количество раздевалок - _____, площадь - _____ Расположение _____, в т.ч. относительно комнаты судей _____ раздевалки команды «хозяев» _____ зрителей _____ Оборудование _____ Наличие: розеток - _____, вентиляционной системы - _____, макета хоккейного поля _____ хронометра обратного отсчета времени _____ Оснащение _____	
Наличие прилегающих к раздевалкам	Наличие: душевой комнаты с холодной и горячей водой (минимум 5 рожков) - _____;	

«гостей» помещений	<p>туалетных кабин (минимум 3) _____;</p> <p>комнаты для тренеров (площадью не менее 10 кв.м.) _____;</p> <p>массажной комнаты (площадью не менее 8 кв.м.), оборудованной двумя раскладными массажными столами _____;</p> <p>сушилки для формы _____;</p> <p>прачечной _____;</p> <p>помещения для хранения вещей _____;</p> <p>специально оборудованного места для заточки коньков и проведения других технических процедур, оснащенного достаточным количеством электрических розеток и вентиляционной системой _____;</p> <p>Место для «сухой» разминки _____</p>	
<p>Проход команд на ледовую площадку</p> <p>Проход судей на ледовую площадку</p> <p>Выход на лед относительно выхода команд</p>	<p>Расстояние _____</p> <p>Специальные покрытия, предохраняющие коньки _____</p> <p>Туннели или иные конструкции _____</p> <p>Расстояние _____</p> <p>Специальные покрытия, предохраняющие коньки _____</p> <p>Туннели или иные конструкции _____</p> <p>Разведен _____</p> <p>Не разведен _____</p>	
Место на трибуне ледовой площадки для осуществления сотрудниками команд-«гостей» видеозаписи матчей	<p>Расположение _____</p> <p>Оборудование _____</p> <p>Условия _____</p>	
Отдельная комната для главных и линейных судей матчей	<p>Расположение _____</p> <p>Оборудование _____</p> <p>Условия _____</p>	
Комната для оформления официального протокола матча и размещения бригады судей	<p>Расположение _____</p> <p>Оборудование _____</p> <p>Доступ в Интернет _____</p>	
Рабочее место для ведения прямых трансляций через Интернет	<p>Расположение _____</p> <p>Персональный компьютер _____</p> <p>Доступ в Интернет _____</p>	

Рабочие места для работы операторов по статистике	Количество _____ Расположение _____ Персональные компьютеры (не менее 3) _____ Доступ в Интернет _____	
Места для размещения дежурного медперсонала и двух автомашин «скорой помощи»	Расположение мест медперсонала _____ Расположение мест автомашин _____	
Пункт первой медицинской помощи	Расположение _____ Доступность _____ Оборудование _____ Оснащение _____ Указатели _____	
Помещение для проведения допинг-контроля	Расположение _____ Оборудование _____ Организация доступа _____	
Организация прохода по территории спортсооружения и постоянные места на трибуне спортсооружения по служебным удостоверениям Лиги	Организация прохода _____ Расположение мест _____	
Места для руководителей Лиги и ФХР, руководителей клубов при получении предварительной заявки	Расположение мест _____ _____	
Места для зрителей категории VIP	Количество _____ Расположение _____ Организация доступа _____	
Места для лиц с ограниченными возможностями здоровья	Количество _____ Расположение _____ Организация доступа _____ Туалетные кабины _____	
Возможность экспонирования рекламных продуктов (автомобиль и т.п.)	Размещение на трибунах _____ Размещение в фойе _____	
Наличие комнаты для детей	Расположение _____ Вместимость _____	
Отдельное помещение для работы представителей Лиги во время проведения матча	Расположение _____ Оборудование _____ Доступ в Интернет _____	
Система «видео-гол», установленная на судейском столе, для	Производитель _____ год установки _____	

просмотра главным судьей спорных ситуаций	Работоспособность системы _____	
Отдельное помещение для судьи видеоповторов, инспектора матча и технического работника Клуба	Расположение _____ Оснащение _____ Работоспособность технических средств _____	
Отдельная видеокамера, обеспечивающая панорамную запись матча	Расположение _____ Работоспособность _____	
Пресс-центр для СМИ	Расположение _____ Оборудование _____ <u>Доступ в Интернет, включая беспроводной (WiFi) _____</u> Организация прохода СМИ _____ _____	
Места для СМИ на трибуне	Расположение _____ Количество (не менее 30) _____ Оборудованных мест (не менее 15) _____ Организация прохода СМИ _____	
Зал для пресс-конференций	Расположение _____ Вместимость _____ Оборудование _____ Баннер – размер (м) _____, вид крепления _____	
Смешанная зона для общения аккредитованных СМИ с хоккеистами и тренерами команд	Расположение _____ Количество _____ Размер (кв. м) _____ Баннер - размер (м) _____, вид крепления _____	
Места для работы аккредитованных фотографов по периметру хоккейной площадки	Расположение _____ Обозначения «ФОТО» _____	
Места для телевизионных камер	Количество _____ Расположение _____ Оборудование _____	
Место для телевизионной студии	Расположение _____ Оборудование _____	
Комментаторские позиции	Расположение _____ Оборудование _____	
Оборудование, обеспечивающее передачу звука трансляции 1-2 комментаторскими каналами и минимум 3-мя интершумовыми подвесами над хоккейной площадкой (центр + 2 зоны)	_____ _____ _____ _____	

Площадки для постановки ПТС	Расположение _____ Оборудование _____	
Средний уровень горизонтальной освещенности хоккейной площадки на поверхности льда (проведение соревнований без телевизионной трансляции, E гор.ср.)		
Средний уровень вертикальной освещенности на высоте 1,5 метра над поверхностью льда хоккейной площадки по направлению к главной телевизионной камере (проведение соревнований с цветной телевизионной трансляцией)		
Коэффициент неравномерности вертикальной освещенности E мин/Еср.		
Источник света	Индекс цветопередачи: _____ Цветовая температура: _____	
Исходящий канал доступа в Интернет	Скорость исходящего канала: _____ Наличие резервного канала: _____ _____	

4. Наличие регламентирующих документов

Акт государственной комиссии о приемке сооружения в эксплуатацию (законченного строительства)	
Паспорт спортсооружения	
Права собственности, зарегистрированные в едином государственном реестре	
Акт о пригодности спортсооружения к эксплуатации	

Схема ледовой площадки



5. Дополнительная информация по инфраструктуре

Аэропорт	Расположение _____ _____ _____
Железнодорожный вокзал	Расположение _____ _____ _____
Условия прохождения таможенных процедур	_____ _____ _____ _____
Время в пути	От аэропорта _____ От ж/д вокзала _____
Предоставление автобуса для команды "гостей"	Марка _____
Условия подъезда для команд	
Условия подъезда для судей	
Наличие охраняемых парковок	Для команд _____ Для судей _____ Для зрителей _____ Для VIP _____
Молодежная команда	Наименование _____
Спортсооружение молодежной команды	Наименование _____

Спортивная школа Спортсооружение спортивной школы	Наименование _____ Наименование _____
--	--

Замечания и предложения:

Представитель КХЛ	_____ /	/
Представитель Клуба	_____ /	/
Представитель спортсооружения	_____ /	/
Представитель телевизионного партнера	_____ /	/

АКТ ГОТОВНОСТИ

_____ (наименование спортивного сооружения)

к проведению матча №____ Чемпионата Континентальной хоккейной лиги - Открытого Чемпионата России по хоккею сезона 2009 - 2010 годов «___»_____200__г.

между командами _____

1. _____ готово
(наименование спортивного сооружения)

к проведению указанного матча в соответствии с требованиями Регламента.

2. Имеющаяся материально-техническая база, оборудование, инвентарь обеспечивают необходимые условия для проведения хоккейного матча (приложение к Акту).

3.Проведение вышеуказанного матча согласовано со следующими службами: госавтоинспекцией, медицинской службой, пожарной охраной, правоохранительными органами.

4.Для обеспечения безопасности участников матча и охраны общественного порядка привлечены необходимые силы правоохранительных органов и службы безопасности (ЧОП).

5.Инструктаж с персоналом и привлеченными организациями, обеспечивающими проведение матча, по должностным обязанностям и соблюдению техники безопасности проведен дирекцией спортсооружения «___» _____200__г.

Подписи:

Руководитель хоккейного клуба

Руководитель спортсооружения

_____ (Ф.И.О.)

_____ (Ф.И.О.)

«___» _____200__г.

«___» _____200__ г.

М.П.

М.П.

к Акту готовности

(наименование спортивного сооружения)

ГОТОВНОСТЬ

(наименование спортивного сооружения)

к проведению матча №____ Чемпионата Континентальной хоккейной лиги -
Открытого Чемпионата России по хоккею сезона 2009 - 2010 гг.
« ____ » _____ 200 ____ г.

ПОДТВЕРЖДАЕМ:

№ п/п	Наименование	Должность	Ф.И.О.	Подпись
1.	Наличие необходимого обслуживающего персонала сотрудников сооружения			
2.	Наличие необходимых сил охраны общественного порядка			
3.	Готовность участников мероприятия, судей			
4.	Соответствие спортивно-технологического оборудования и инвентаря правилам соревнований			
5.	Готовность к приему зрителей (трибун, путей эвакуации зрителей и участников соревнований, фойе, подъездов и т.п.)			
6.	Готовность работников и мест общественного питания к обслуживанию зрителей			
7.	Надежность конструктивных элементов здания			
8.	Готовность энергетических систем и освещения			
9.	Готовность средств связи, оповещения, табло, радиовещания, текстов на случай чрезвычайных обстоятельств и лиц, допущенных к работе у микрофона			
10.	Готовность вентиляции			
11.	Готовность водоснабжения и канализации			
12.	Готовность комендантской службы			
13.	Готовность средств противопожарной безопасности			
14.	Наличие и готовность медицинских служб			

ПРОТОКОЛ
оперативно-технического осмотра

_____ (наименование спортивного сооружения)

по состоянию на « _____ » _____ 200 _____ г., _____ часов.

Место проведения осмотра: _____
(адрес спортивного сооружения)

Настоящий Протокол составлен в целях подготовки к проведению матча № _____ Чемпионата Континентальной хоккейной лиги - Открытого Чемпионата России по хоккею сезона 2009-2010 годов

Осуществлен осмотр входов на арену, фойе, лож, арены, точек общественного питания, чердачных помещений, периметра здания _____

_____ (наименование спортивного сооружения)

В процессе осмотра установлено:

1. Спортсооружение обеспечено наружным и внутренним противопожарным водоснабжением.
2. Средства пожаротушения исправны и соответствуют нормам действующего законодательства.
3. Дежурство бригады сотрудников ДПД на территории спортивного сооружения организовано.
4. Пути эвакуации находятся в надлежащем состоянии, во время проведения матча контролируются службой безопасности (ЧОП) _____

_____ (наименование организации)

и обеспечивают безопасную, быструю эвакуацию людей в случае чрезвычайной ситуации согласно плану эвакуации.

5. Неэксплуатируемые помещения арены во время проведения матча закрыты и находятся под охраной.

6. Внутренняя и внешняя охрана объекта осуществляется силами _____

_____ (наименование организации)

7. Досмотр зрителей на входе в _____
(наименование спортивного сооружения)

перед мероприятием осуществляется при помощи _____

_____ (металлодетекторов – стационарных, переносных и т.д.)

8. Пропускной режим автотранспорта к _____

_____ (наименование спортивного сооружения)

осуществляется сотрудниками ГИБДД _____

_____ (наименование района)

и службой безопасности (ЧОП) _____

_____ (наименование спортивного сооружения)

согласно выданным пропускам.

9. При осмотре _____,

_____ (наименование спортивного сооружения)

сотрудниками службы безопасности (ЧОП), правоохранительных органов и кинологами главного входа, арены, фойе, лож, точек общественного питания, чердачных помещений, периметра здания _____

(наименование спортивного сооружения)

а также припаркованных автомашин, предметов, похожих на СВУ, огнеопасных и отравляющих веществ не обнаружено.

10. Дежурство двух квалифицированных бригад врачей и оборудованных по установленным стандартам автомобилей «скорой помощи» организовано.

Должность	Подпись	Расшифровка подписи
Представитель Государственной противопожарной службы		
Представители бригад врачей «скорой помощи»		
Руководитель Службы безопасности (ЧОП) спортсооружения		
Специалист Центра кинологической службы МВД		
Руководитель штаба правоохранительных органов на матче		
Заместитель руководителя Клуба по безопасности		

Инструкция по применению удостоверений КХЛ

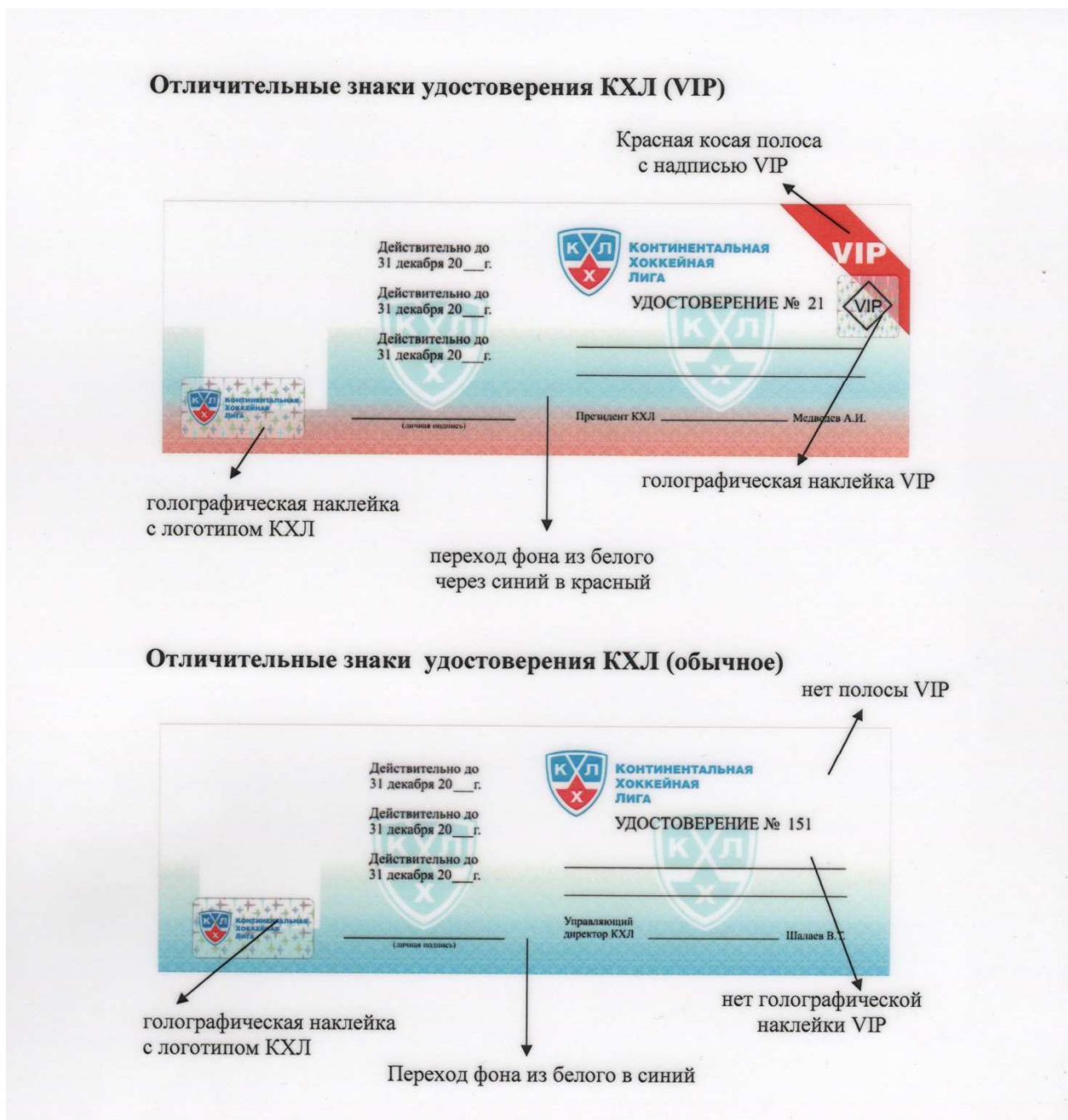

Инструкция:

Удостоверение КХЛ (VIP), выданное сотрудникам Лиги – дает право доступа во все зоны спортсооружения, в том числе, в зоны раздевалок команд, за исключением: комнат для судей, раздевалок команд, помещений для проведения допинг-контроля и правительственных лож, во время проведения любого матча Чемпионата.

Примечание: представители Департамента судейства Лиги – владельцы удостоверений VIP дополнительно имеют право доступа в комнату судей.

Удостоверение КХЛ (VIP), выданное представителям Клубов:

1. *Во время проведения матча Чемпионата, в котором участвует команда данного Клуба:*

дает право доступа во все зоны спортсооружения, в том числе, в зоны раздевалок команд, раздевалку команды своего Клуба, за исключением: комнат для судей, раздевалок команды Клуба-соперника, помещений для проведения допинг-контроля и правительственных лож.

2. *Во время проведения матча Чемпионата, в котором не участвует команда данного Клуба:*

дает право доступа во все зоны спортсооружения, за исключением: комнат для судей, зон раздевалок команд, раздевалок команд, помещений для проведения допинг-контроля и правительственных лож.

Удостоверение КХЛ (обычное), выданное сотрудникам Лиги – дает право доступа в спортсооружение.

Удостоверение КХЛ (обычное), выданное представителям Клубов

1. *Во время проведения матча Чемпионата, в котором участвует команда данного Клуба:*

дает право доступа в спортсооружение и в зоны раздевалок команд, раздевалку команды своего клуба.

2. *Во время проведения матча Чемпионата, в котором не участвует команда данного клуба:*

дает право доступа в спортсооружение.

Все удостоверения КХЛ выдаются после регистрации в Лиге и сдаются в установленном порядке при увольнении.

Изображение с камеры в воротах



Схема расположения камер над воротами и за воротами (вид сверху)



Схема расположения камер над воротами и за воротами (вид сбоку)



**Правила
поведения в спортооружении
(для хоккейных матчей КХЛ и МХЛ)**

Настоящие Правила определяют нормы поведения зрителей в спортооружении при посещении хоккейных матчей, проводимых на территории Российской Федерации и территории иностранных государств, где проводится «домашний» матч зарубежного Клуба.

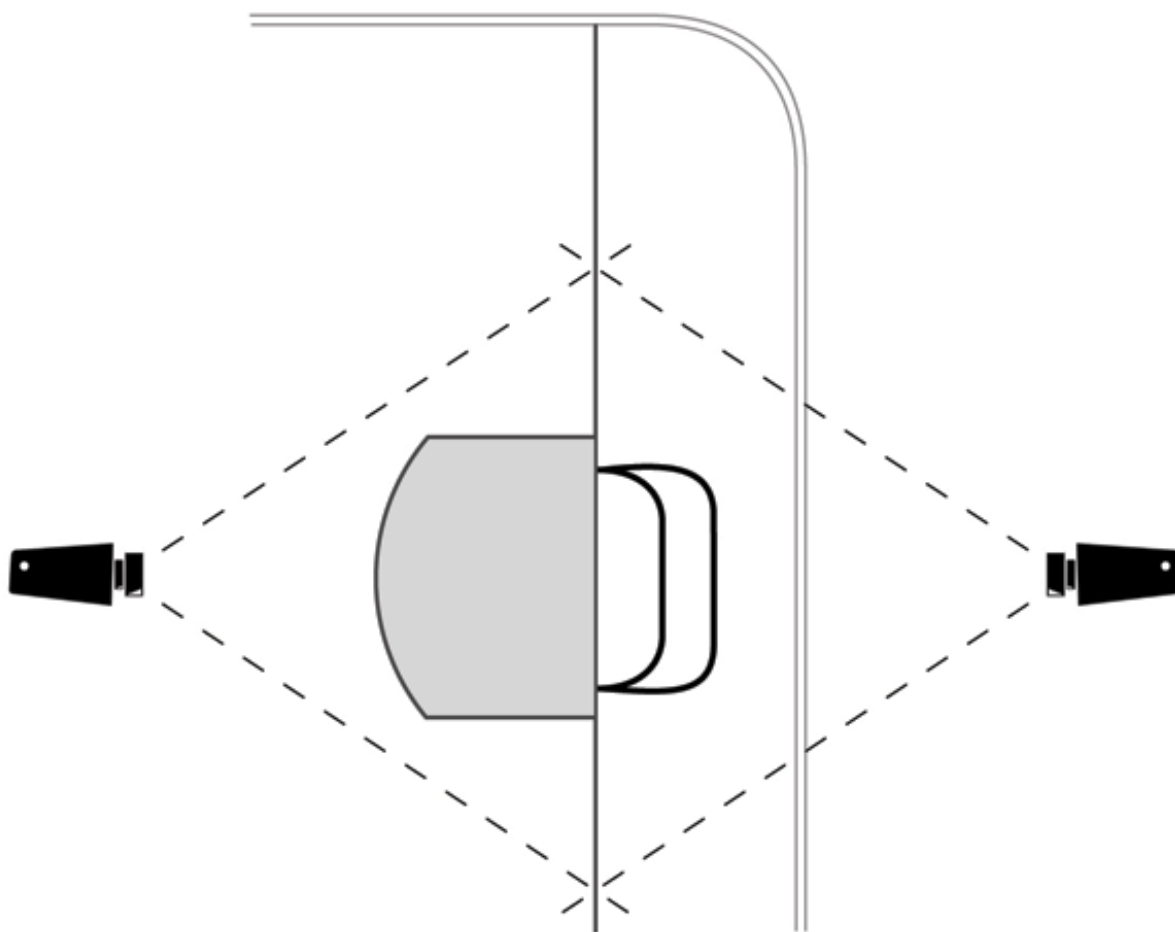
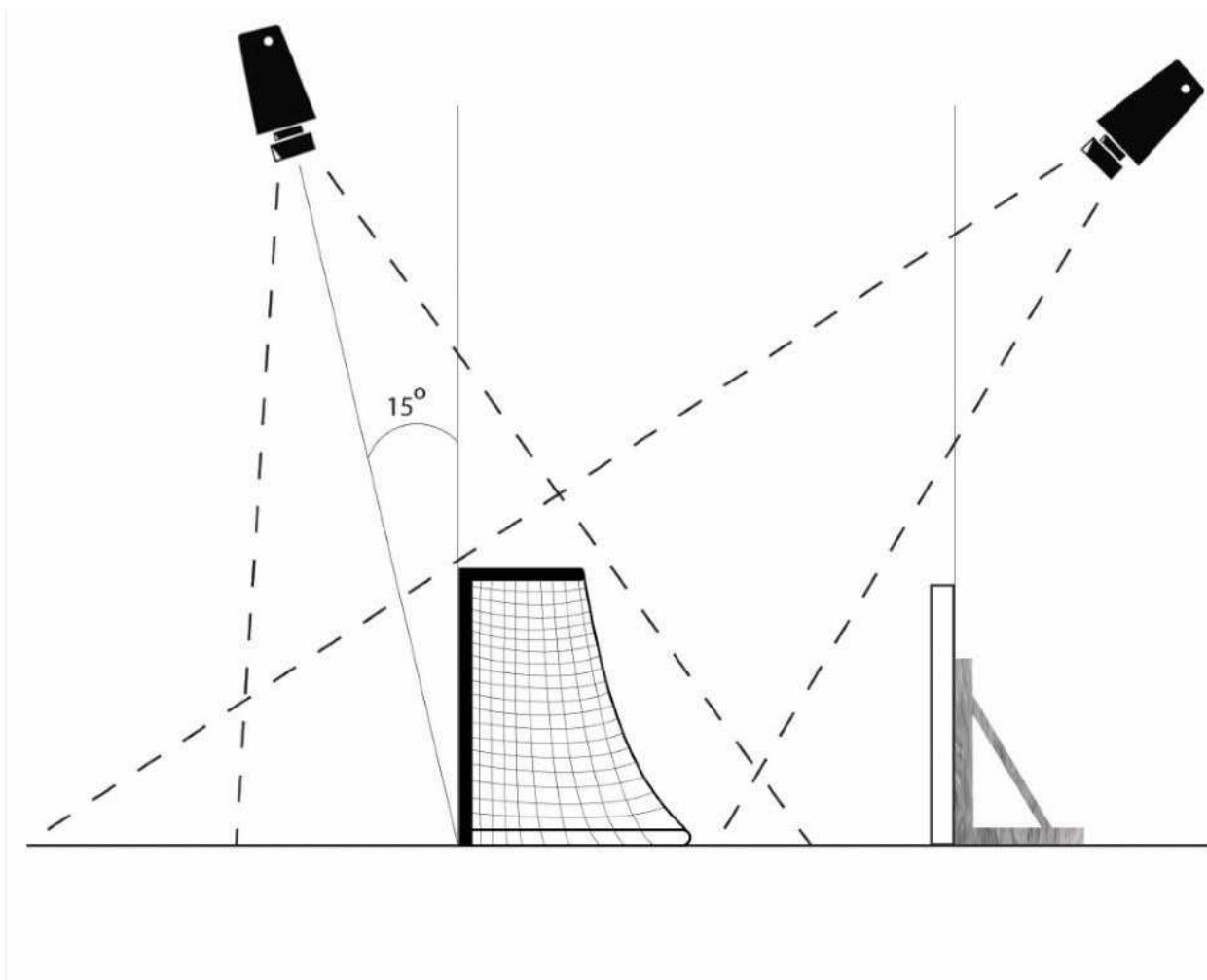
1. Общие положения

1.1. Зрителями признаются граждане, прибывшие в спортооружение при наличии входного билета, абонеента, приглашения, других документов установленного образца, и не связанные с организацией и обеспечением проведения матча.

1.2. Организатор матча в целях обеспечения безопасности отдельных категорий зрителей может вводить особые условия посещения матча для этих категорий с обязательным уведомлением о принятом решении администрации спортооружения, правоохранительных органов, зрителей до начала реализации входных билетов.

1.3. Вход в спортооружение подразумевает принятие зрителями данных Правил, действующих в течение всего времени их нахождения в спортооружении.

1.4. Контроль за соблюдением правил возлагается на организатора матча, сотрудников правоохранительных органов, пожарного надзора, а также служб спортооружения, привлекаемых для обеспечения контрольно-пропускного режима, рассадки зрителей и охраны общественного порядка (службы безопасности, частные охранные предприятия, контролеры, администраторы, волонтеры и др.).

1.5. Зрители, не соблюдающие Правила, не допускаются в спортооружение или выдворяются за его пределы без возмещения стоимости входного билета, а в случаях совершения ими противоправных действий привлекаются к административной или уголовной ответственности.

1.6. Организатор матча вправе проводить фото-видеосъемку зрителей с целью предупреждения противоправной деятельности.

1.7. Нарушение настоящих Правил зрителем является для организатора матча и администрации спортооружения основанием для рассмотрения вопроса для отказа в доступе нарушителю в спортооружение во время проведения других хоккейных матчей.

2. Зрители имеют право:

2.1. При наличии входных билетов, абонементов, приглашений, других документов установленного образца входить в спортивное сооружение до и во время матча. Время начала прохода в спортивное сооружение определяется совместным решением организатора матча, администрации спортивного сооружения и правоохранительных органов. Количество проходов зрителя в спортивное сооружение во время одного матча при наличии входного билета, абонемента, других видов документов определяется администрацией спортивного сооружения.

2.2. Пользоваться всеми услугами, предоставляемыми организаторами матча и администрацией спортивного сооружения.

2.3. Приносить на трибуны спортивного сооружения и использовать:

- табачные изделия и зажигалки при условии их использования только в специально отведенных для курения зонах;
- атрибутику, официально реализуемую клубами в спортивных сооружениях;
- дудки и трещотки, выполненные из пластика, по согласованию с организатором матча, если их использование не вызывает возражений рядом сидящих зрителей. Запрещен пронос и использование дудок в спортивном сооружении «Арена Рига» (Рига, Латвия).

2.4. Представителям объединений болельщиков в целях поддержки команды, при назначении ответственных из числа болельщиков за каждую единицу нижеуказанных средств поддержки, разрешен пронос и использование:

- барабанов с одной мембраной, с открытым дном, диаметром до 60 см и высотой до 40 см, со штатными палочками;
- баннеров различных конфигураций, при условии, что они будут размещены на трибунах таким образом, что не будут мешать просмотру матча другими зрителями. Их размещение в спортивном сооружении определяется лицом клуба-организатора матча, ответственным за безопасность, по согласованию с администрацией спортивного сооружения, руководителем штаба правоохранительных органов на матче и представителем МЧС. Баннеры должны быть изготовлены из невоспламеняющихся материалов (быть пропитаны специальными составами), снабжены соответствующими сертификатами противопожарной безопасности. Содержание баннеров должно быть направлено только на поддержку своего Клуба, не содержать оскорбительных, нецензурных, провокационных текстов, слов, символов, изображений;
- флагов на пластиковом пустотелом древке. Длина древка не может превышать 1.5 метра. Флаги должны быть изготовлены из невоспламеняющихся материалов (быть пропитаны специальными составами), иметь соответствующие сертификаты противопожарной безопасности. Использование таких флагов разрешено на «гостевом» и «фанатском» секторах. Содержание изображений на флагах должно быть направлено только на поддержку своего клуба, не содержать оскорбительных, нецензурных, провокационных текстов, слов, символов, изображений;
- иных средств поддержки команды. Использование иных средств поддержки может быть разрешено совместным решением организатора, администрации спортивного сооружения и руководства штаба правоохранительных органов.

Владельцы вышеуказанной атрибутики за 1.5 часа до начала матча обязаны предъявлять ее на предмет соответствия требованиям представителям организатора матча, администрации спортсооружения и штаба правоохранных органов, МЧС.

В случае нарушения болельщиками настоящих Правил может быть принято решение о запрете использования на хоккейных матчах вышеперечисленных средств поддержки.

2.5. Проводить без аккредитации любительскую фото-видеосъемку (если их использование не запрещено организатором матча, о чем должна быть сделана соответствующая запись на входном билете, абонементе или приглашении).

3. Зрители обязаны:

3.1. Предъявлять сотрудникам, осуществляющим контрольно-пропускной режим, входные билеты, абонементы, приглашения, другие документы, дающие право прохода в спортсооружение, а также пропуска на въезд автотранспорта на его территорию.

3.2. В целях обеспечения безопасности и воспрепятствованию проноса запрещенных предметов при входе в спортсооружение, а в некоторых случаях при входе на прилегающую огороженную территорию, проходить спецконтроль (досмотр).

3.3. Занимать места на трибунах согласно входным билетам, абонементом и приглашениям.

3.4. Выполнять законные распоряжения организатора матча, администрации спортсооружения, сотрудников правоохранных органов и пожарного надзора, соблюдать общественный порядок и общепринятые нормы поведения.

3.5. Незамедлительно сообщать администрации спортсооружения и сотрудникам правоохранных органов о случаях обнаружения подозрительных предметов, случаях задымления или пожара, совершающихся правонарушениях, других угрозах безопасности.

3.6. Бережно относиться к имуществу спортсооружения, соблюдать чистоту.

4. Зрителям запрещается:

4.1. Находиться в спортсооружении в состоянии алкогольного, наркотического или токсического опьянения.

4.2. **Проносить** в спортсооружение, **использовать, приводить в действие:**

- спиртные напитки;
- любого вида оружие и боеприпасы;
- колющие или режущие предметы;
- дымовые шашки;
- файеры;

- сигнальные ракеты;
- петарды;
- пиротехнику;
- огнеопасные, взрывчатые, ядовитые, отравляющие и едко пахнущие вещества;
- легковоспламеняющиеся, пожароопасные материалы и предметы;
- красящие вещества;
- наркотические средства;
- радиоактивные материалы;
- газовые баллончики нервно-паралитического и слезоточивого воздействия;
- лазерные устройства;
- другие предметы, которые могут быть использованы в качестве оружия;
- жестяные банки, стеклянную, пластиковую посуду, бутылки и емкости;
- крупногабаритные вещи, мешающие другим зрителям, а также нормальному проведению мероприятия;
- средства звукоусиления;
- радиостанции.

4.3. Курить в местах, где это запрещено администрацией спортооружения.

4.4. Разжигать огонь.

4.5. Бросать предметы на трибуны, ледовое поле и пространство вокруг него, а также целенаправленно в хоккеистов, тренеров, судей, представителей Клубов, спортооружения, сотрудников правоохранительных органов, официальных лиц организатора соревнований.

4.6. Носить и выставлять напоказ знаки, атрибутику и иную символику фашистского и расистского характера.

4.7. Использовать слова и выражения, а также жестикуляцию фашистского, и расистского характера.

4.8. Использовать нецензурные и оскорбительные слова и выражения, а также жестикуляцию.

4.9. Использовать атрибутику, баннеры, скандирование, выкрики, жестикуляцию, возбуждающие социальную, расовую, религиозную, национальную и межгосударственную ненависть, а также социальное, расовое, религиозное, национальное и межгосударственное превосходство.

4.10. Использовать элементы одежды, иные предметы и методы с целью скрытия лица.

4.11. Нарушать общественную мораль и нормы поведения путем обнажения частей тела во время нахождения в спортооружении.

4.12. Вести себя провокационно, угрожающе в отношении зрителей и участников матча, создавать угрозу жизни и безопасности себе, другим лицам, или подвергать опасности кого бы то ни было, каким бы ни было образом.

4.13. Выходить за ограждения к ледовому полю и на него, появляться в раздевалках команд, судей, пресс-центрах и других служебных помещениях.

4.14. Находиться во время проведения матча в проходах, на лестницах, создавать помехи передвижению участников и зрителей, вставать на кресла, прыгать, устраивать имитацию противоправных действий, находясь на трибунах, забираться на ограждения, парапеты, осветительные устройства, мачты, несущие конструкции, наносить вред имуществу спортооружения и зрителей.

4.15. Приходить в спортооружение с животными.

4.16. Проводить любые политические акции.

4.17. Осуществлять торговлю, распространять любым способом продукцию рекламного, сувенирного, политического, религиозного и расистского характера (включая плакаты, листовки, буклеты).

4.18. Осуществлять спекулятивную торговлю с рук входными билетами на матч.